

图	尺寸 (mm)	厚度 (mm)	框架类型	响应频率 HZ +/-20%	频率范围 (HZ)	阻抗 (Ω)	功率输入 (W)		磁体尺寸 (mm)	Digi-Key 零件编号	单价				CUI Inc. 零件编号
							标准	最大			1	10	50	100	
1	14 x 25	5.2	塑料	600	600 - 20K	8	1.0	1.5	7.9 x 1.3	GC0251K-ND	4.15	3.32	2.91	2.77	GC0251K
2	16 x 30	5.0	塑料	500	500 - 4K	8	0.5	1.0	7.9 x 1.3	GC0301K-ND	4.23	3.38	2.96	2.82	GC0301K
3	16 x 35	5.0	塑料	650	650 - 20K	8	1.0	1.5	7.9 x 1.3	GC0351M-ND	3.90	3.12	2.73	2.60	GC0351M
4	16 x 35	5.0	塑料	650	650 - 20K	8	1.0	1.5	7.9 x 1.3	GC0351M-3-ND	3.90	3.12	2.73	2.60	GC0351M-3
5	16 x 35	4.2	塑料	650	650 - 20K	8	1.0	1.5	7.9 x 1.0	GC0351N-ND	3.90	3.12	2.73	2.60	GC0351N
6	16 x 35	8.0	塑料	550	500 - 13K	8	1.0	2.0	8.0 x 2.0	GC0351P-ND	4.98	3.98	3.49	3.32	GC0351P
7	16 x 35	7.4	塑料	630	630 - 13K	4	1.0	2.0	8.1 x 1.4	GC0351P-1-ND	4.98	3.98	3.49	3.32	GC0351P-1
8	16 x 35	7.4	塑料	630	630 - 13K	4	1.0	2.0	8.1 x 1.4	GC0351P-3-ND	4.98	3.98	3.49	3.32	GC0351P-3
9	20 x 35	8.0	塑料	550	550 - 11K	8	1.0	1.5	11.0 x 1.5	GC0351K-ND	4.68	3.74	3.28	3.12	GC0351K
10	20 x 40	8.0	塑料	550	550 - 12K	8	1.0	1.5	11.0 x 1.5	GC0401S-ND	5.10	4.08	3.57	3.40	GC0401S
11	28.5 x 40	11.3	塑料	390	390 - 20K	8	1.0	2.0	12.5 x 1.8	GC0401K-ND	5.10	4.08	3.57	3.40	GC0401K

◆ 符合 RoHS 规范要求

Panasonic 压电陶瓷蜂鸣器装置

应用: • 烟雾探测器 • 警报器 • 检测器 • 家用电器 • 无线蜂鸣器 • 电子游戏 • 键盘信号器 • 相机 • 电话振铃器

特点: • 低功耗 • 由于无接触, 因而寿命长且无噪声 • 蜂鸣器厚度薄 • 外部驱动类型 • 频率范围宽 • 不产生磁场 • 声压级高



图	声压级	振荡频率	电容 (在 1 KHz 时)	输入电压	Digi-Key 零件编号	价格					Panasonic 零件编号	
						1	10	100	500	1,000		5,000
1	在 (15V p-p, 4KHz 方波) 时最小 74dB	—	8500pF	25 V p-p	P9900-ND	7.23	61.19	478.38	1685.50	3179.00	2967.00/M	EFB-AA14D001
2	在 10VDC 时最小 93dB	3.5kHz	—	3 - 20VDC	P9913-ND	11.57	97.90	765.40	2697.00	5086.00	4747.00/M	EFB-RM38C123
3	在 12VDC 时最小 106dB	3.7kHz	—	3 - 20VDC	P9920-ND	9.62	81.40	636.40	2242.50	4229.00	3947.00/M	EFB-RL37C20
4	在 12VDC 时最小 106dB	3.7kHz	—	3 - 20VDC	P9921-ND	10.76	91.03	711.65	2507.50	4729.00	4413.00/M	EFB-RL37C22
5	在 12VDC 时最小 106dB	3.2kHz	—	3 - 20VDC	P9923-ND	15.44	130.63	1021.25	3598.50	6786.00	6333.00/M	EFB-BD32B21

◆ 符合 RoHS 规范要求 † 须有驱动电路。注: 所有蜂鸣器及麦克风都不可洗。

超声波陶瓷感应器/传感器

超声波陶瓷感应器含一个碟形/双压电晶片陶瓷振荡器, 该振荡器用于传送及接收空气中的超声波。由于超声波感应器有一个谐振式振荡器, 因而灵敏度极高, 具有很高的声压级。它的用途广泛, 例如防盗报警系统、自动门打开装置、流量探测器以及电视机、家用电器与玩具中的遥控系统等。传感器不可清洗。

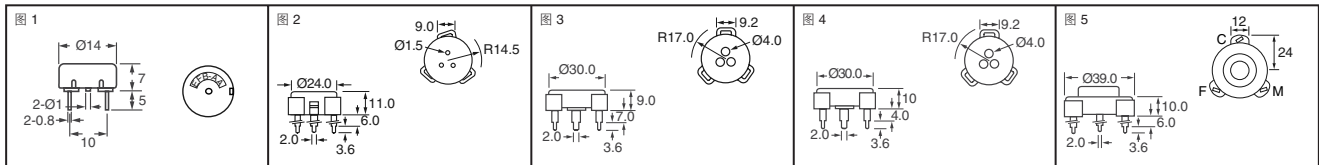
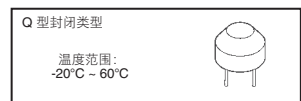

类型	级别	控制频率 (kHz)	最小带宽 (kHz)	声压级 (dB)	最大输入电压 (Vrms)	尺寸 - mm				Digi-Key 零件编号	价格					Panasonic 零件编号
						直径	高度	长度	引线间距		1	10	100	500	1,000	
Q	发射器	40.0	1.0	105	20	18.0	12.0	12.5	7.5	P9893-ND	25.68	231.14	2054.60	7704.75	14382.20	EFR-TQB40KS

通用微型音频传感器

用于:

- 防盗警报 • 传呼系统 • 烟雾探测器 • 气体探测器
- 光线与辐射探测器 • 数据输入终端 • 收银机
- 闹钟 • 探鱼器 • 金属探测器 • 医疗设备
- 测试仪器 • 电话 • 摄像机 • 汽车报警系统
- 生产机械 • 各种电子设备

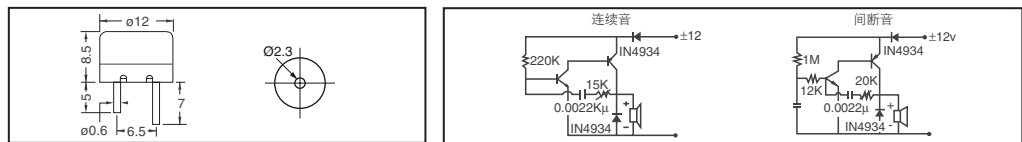

额定输入 (mW)	直流电阻 (Ω)	阻抗 (Ω)	声压级 (dB/1 W/1 m)	频率 (Hz)	实体尺寸 (mm)	端子	Digi-Key 零件编号	价格				Panasonic 零件编号
								1	10	100	500	
50	12	35	86	3.8K - 4.3K	12 x 8.5	直引脚	P9965-ND	4.44	39.37	318.20	1121.21	EAF-12RF04C

全部产品均以美元计价。 免费电话: 10800-1527031 (China Telecom - 中国电讯) — 10800-8527031 (CNCG - 中国网通)

digkey.com.cn — 电话: (852) 3104 0500 — 传真: (852) 3104 0686

(CN082-09) 2265

Sonalert® 音频信号设备 (蜂鸣器)

尺寸 (英寸)



图	安装方法	尺寸 L (英寸)	频率 ±500 (Hz)	距两英尺时的最小声压 dB (A)		工作温度范围	工作电流 (mA)		Digi-Key 零件编号	单价				Mallory 零件编号	
				在最小 (V) 时	在最大 (V) 时		在最小 (V) 时	在最大 (V) 时		1	10	25	50		
连续音															
1A	面板	0.81	1,900±300	60	75	6-28 VDC	6	23	458-1033-ND	25.85	23.36	20.71	19.47	SC628D	
			2,900	60	75	1-5 VDC	3	16	458-1012-ND	22.49	20.33	18.03	16.94	SC105	
			2,900	80	90	3-7 VDC	3	9	458-1021-ND	31.56	28.52	25.29	23.77	SC307N	
			2,900	68	80	4-16 VDC	4	14	458-1022-ND	22.49	20.33	18.03	16.94	SC416	
			2,900	80	95	6-16 VDC	6	22	458-1024-ND	28.35	25.62	22.72	21.35	SC616N	
			2,900	68	80	6-28 VDC	3	18	458-1029-ND	22.49	20.33	18.03	16.94	SC628	
			2,900	80	90	6-28 VDC	6	23	458-1036-ND	24.62	22.25	19.73	18.54	SC628N	
	面板	1.38	2,900	68	80	10-48 VDC	5	22	458-1040-ND	23.44	21.18	18.78	17.65	SC648	
			4,500	68	80	6-28 VDC	6	23	458-1034-ND	28.60	25.85	22.92	21.54	SC628H	
			1,900	60	75	30-120 VAC/DC	6	21	458-1014-ND	49.98	45.17	40.05	37.64	SC110D	
			2,000±300	75	95	6-28 VDC	3	15	458-1037-ND	34.15	30.86	27.36	25.72	SC628ND	
			2,900	68	80	30-120 VAC/DC	6	21	458-1013-ND	46.30	41.84	37.10	34.87	SC110	
			2,900	80	95	30-120 VAC/DC	6	24	458-1016-ND	61.72	55.77	49.45	46.48	SC110N	
			2,900	68	80	60-250 VAC/DC	5	18	458-1020-ND	59.83	54.06	47.94	45.05	SC250	
1B	面板	0.81	2,900	80	95	6-16 VDC	6	22	458-1026-ND	31.13	28.13	24.94	23.44	SC616NL	
			2,900	64	78	4-28 VDC	3	16	458-1011-ND	24.52	22.16	19.65	18.47	SBM428	
2	印刷电路板	—	2,900	64	78	4-28 VDC	3	16	458-1011-ND	24.52	22.16	19.65	18.47	SBM428	
3	卡入式面板	—	2,900	55	68	1-5 VDC	3	12	458-1041-ND	21.02	18.99	16.84	15.83	SNP2	
4	面板	—	2,900	95	105	6-16 VDC	—	20	458-1101-ND◆	28.95	26.16	23.20	21.80	SCE016XD3CTB	
			2,900	85	95	16-28 VAC	—	20	458-1102-ND◆	51.08	46.16	40.93	38.47	SCE028LA3CTB	
			2,900	85	95	16-28 VDC	—	20	458-1103-ND◆	25.13	22.71	20.14	18.93	SCE028LD3CTB	
			2,900	75	85	16-28 VAC	—	20	458-1104-ND◆	40.01	36.15	32.06	30.13	SCE028MA3CTB	
			2,900	75	85	16-28 VDC	—	20	458-1105-ND◆	22.96	20.75	18.40	17.29	SCE028MD3CTB	
			2,900	75	85	28-48 VAC	—	20	458-1106-ND◆	40.27	36.39	32.27	30.33	SCE048MA3CTB	
			2,900	75	85	48-120 VAC	—	20	458-1107-ND◆	47.24	42.69	37.86	35.58	SCE120MA3CTB	
间断音															
1A	面板	0.81	2,900	80	95	6-16 VDC	6	22	458-1025-ND†	36.37	32.87	29.15	27.39	SC616NJ	
			2,900	80	95	6-16 VDC	6	22	458-1027-ND‡	36.37	32.87	29.15	27.39	SC616NP	
	面板	1.38	2,000±300	85	95	10-28 VDC	3	16	458-1038-ND‡	36.84	33.29	29.52	27.74	SC628NDP	
			2,900	80	95	30-120 VAC/DC	8	24	458-1018-ND‡	62.53	56.51	50.11	47.09	SC110NP	
			2,900	80	95	6-28 VAC/DC	4	30	458-1032-ND‡	55.49	50.15	44.47	41.79	SC628ANP	
			2,900	68	80	6-28 VDC	6	26	458-1035-ND‡	38.18	34.50	30.59	28.75	SC628J	
面板	1.94	2,900	68	80	6-28 VDC	6	26	458-1039-ND‡	38.03	34.37	30.48	28.64	SC628P		
		2,900	68	80	30-120 VAC/DC	6	22	458-1015-ND‡	60.18	54.38	48.22	45.32	SC110J		
鸣声 (每一至二秒发出鸣声)															
1A	面板	1.38	2,900	68	78	6-16 VDC	6	23	458-1023-ND	44.16	39.90	35.38	33.25	SC616CP	
视频音频信号设备 (包含报警器前面的闪烁 LED)															
1A	面板	0.81	2,900	80	95	6-16 VDC	40@6	60@16	458-1002-ND	61.52	55.59	49.29	46.33	LSC616N	
			2,900	88	98	3-120 VAC/DC	5@30	16@120	458-1000-ND	81.87	73.98	65.60	61.65	LSC110N	
	面板	1.38	2,900	85	95	6-28 VAC/DC	4@6	48@28	458-1003-ND	79.13	71.51	63.41	59.59	LSC628AN	
附件 - 符合 RoHS 规定															
									用于 SCE 系列的可插拔式螺丝接线板	458-1108-ND	2.01	1.82	1.61	1.52	ACC02
									用于 SCE 系列的氟丁橡胶衬垫	458-1109-ND	.37	.33	.30	.28	ACC03

◆符合 RoHS 规范要求
‡快=每秒钟 2 至 10 次脉冲式打开及关闭, 视 50% 占空比时的电压而定。
†慢=每秒钟 0.5 至 2 次脉冲式打开及关闭, 视 50% 占空比时的电压而定。

全部产品均以美元计价。 免费电话: 10800-1527031 (China Telecom - 中国电讯) — 10800-8527031 (CNCG - 中国网通)

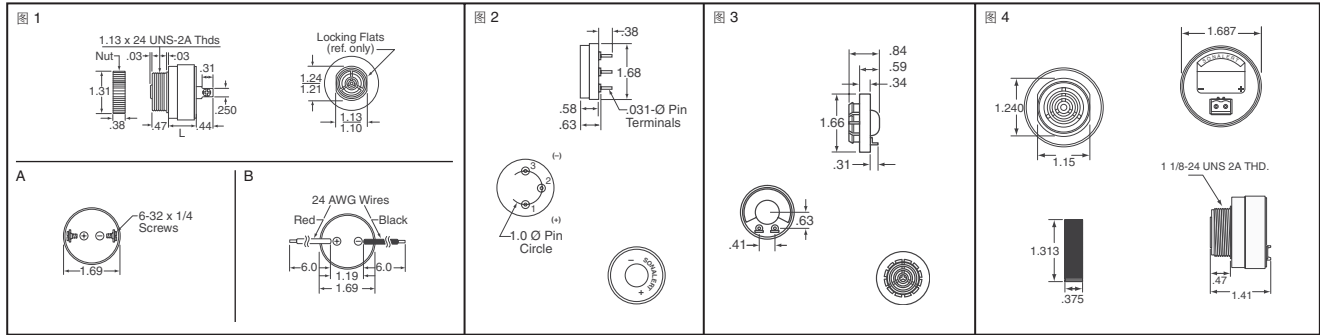
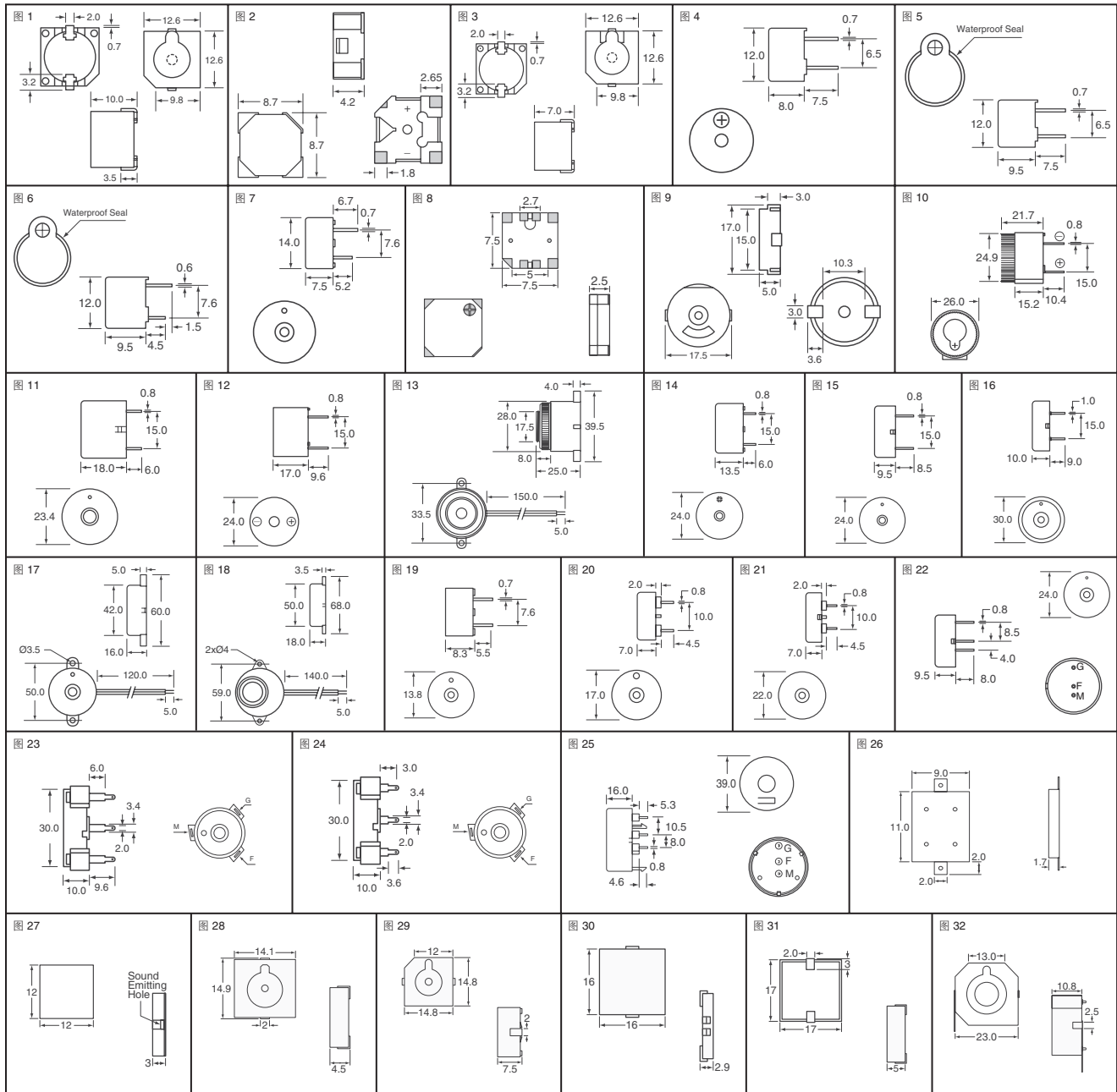

K

图	谐振频率 (kHz)	工作温度范围	额定电压	声压级 (dB)	最大电流消耗 (mA)	工作温度范围 °C	Digi-Key 零件编号	单价				带卷		Mallory 零件编号
								1	10	100	500	数量	价格	
磁体式蜂鸣器														
1	2.400	4.0 - 7.0Vdc	5.0Vdc	90	30	-20 - 70	458-1049-ND†	5.85	4.28	3.49	3.15	—	—	ASI301Q
1	2.400	9.0 - 15Vdc	12Vdc	90	50	-20 - 70	458-1050-ND†	5.85	4.28	3.49	3.15	—	—	ASI401Q
2	2.731	2.0 - 5.0Vp-p	3.0Vp-p	85	80	-20 - 70	458-1052-ND	7.93	5.87	4.86	4.44	—	—	AST200Q
3	2.400	1.0 - 2.0Vp-p	1.5Vp-p	85	50	-20 - 70	458-1053-ND†	5.64	4.00	3.28	2.93	—	—	AST501Q
3	2.400	4.0 - 7.0Vp-p	5.0Vp-p	87	50	-20 - 70	458-1054-ND†	5.47	3.89	3.19	2.84	—	—	AST605Q
3	2.400	8.0 - 16Vp-p	12Vp-p	87	50	-20 - 70	458-1055-ND†	3.66	2.60	2.13	1.90	—	—	AST612Q
4	2.048	1.25 - 2.5Vp-p	1.5Vp-p	85	40	-20 - 70	458-1061-ND	2.85	1.87	1.52	1.34	—	—	PB-1220PQ
5	2.400	4.5 - 5.5Vp-p	5.0Vp-p	85	50	-20 - 70	458-1062-ND	2.00	1.29	.99	.88	—	—	PB-1224PE-05Q
6	2.300	2.0 - 5.0Vdc	3.0Vdc	85	30	-20 - 70	458-1063-ND	6.06	4.43	3.62	3.27	—	—	PB-12N23P-03Q
6	2.300	4.5 - 5.5Vdc	5.0Vdc	85	50	-20 - 70	458-1064-ND	6.06	4.43	3.62	3.27	—	—	PB-12N23P-05Q
6	2.300	9.0 - 15Vdc	12Vdc	85	50	-20 - 70	458-1065-ND	6.06	4.43	3.62	3.27	—	—	PB-12N23P-12Q
7	4.100	3.0 - 15Vdc	12Vdc	85	10	-20 - 70	458-1066-ND	6.32	4.62	3.77	3.41	—	—	PK-12N40PQ
8	2.700	2.5 - 4.5Vp-p	3.6Vp-p	85	100	-30 - 70	458-1100-1-ND†	2.75	1.81	1.47	1.29	1,500	1310.00/M	AST7525MATRQ

† 将 1-ND 改为 2-ND, 即为带卷零件编

(转下页)

全部产品均以美元计价。 免费电话: 10800-1527031 (China Telecom - 中国电讯) — 10800-8527031 (CNCG - 中国网通)

digkey.com.cn — 电话: (852) 3104 0500 — 传真: (852) 3104 0686

(CN082-09) **2267**

图	谐振频率 (kHz)	工作温度范围	额定电压	声压级 (dB)	最大电流消耗 (mA)	工作温度范围 °C	Digi-Key 零件编号	单价				带卷0		Mallory 零件编号
								1	10	100	500	数量	价格	
压电式蜂鸣器														
9	4.000	3.0 - 15Vp-p	5.0Vp-p	80	1.5	-20 - 70	458-1051-ND†	3.80	2.62	2.14	1.90	—	—	AST100Q
2	2.800	9.0 - 12Vdc	12Vdc	103	50	-20 - 90	458-1056-ND	11.32	8.61	7.38	6.65	—	—	MAS800SQ
10	2.700	6.0 - 14Vdc	6.0Vdc	95	50	-20 - 90	458-1057-ND	12.58	9.79	8.11	7.55	—	—	MAS806Q
10	2.800	5.0 - 14Vdc	12Vdc	95	50	-20 - 90	458-1058-ND	—	6.55	—	—	—	—	MAS806SQ
11	2.500	3.0 - 20Vdc	12Vdc	95	20	-20 - 60	458-1059-ND	7.88	5.83	4.82	4.41	—	—	MCP320B2Q
11	2.500	3.0 - 24Vdc	12Vdc	95	25	-20 - 70	458-1067-ND	8.23	5.93	4.94	4.61	—	—	PK-20A25PQ
11	3.800	3.0 - 24Vdc	12Vdc	95	15	-20 - 70	458-1069-ND	7.68	5.68	4.70	4.30	—	—	PK-20A38PQ
12	3.150	3.0 - 20Vdc	12Vdc	74	20	-20 - 85	458-1060-ND	7.23	5.35	4.43	4.05	—	—	MCP320Q
13	3.500	3.0 - 24Vdc	12Vdc	95	10	-20 - 70	458-1068-ND	8.03	5.94	4.92	4.50	—	—	PK-20A35EWQ
14	3.000	3.0 - 24Vdc	12Vdc	85	18	-20 - 70	458-1070-ND	8.65	6.23	5.19	4.85	—	—	PK-21A31PQ
15	3.000	1.5 - 30Vdc	12Vdc	80	12	-20 - 70	458-1071-ND	6.47	4.74	3.86	3.49	—	—	PK-21N30PQ
15	3.000	5.0 - 30Vp-p	5.0Vp-p	90	5	-20 - 90	458-1080-ND	4.38	3.02	2.47	2.19	—	—	PT-2130PQ
16	2.500	3.0 - 28Vdc	12Vdc	90	8	-20 - 70	458-1072-ND	7.38	5.46	4.52	4.13	—	—	PK-27N28PSQ
16	3.500	3.0 - 28Vdc	12Vdc	90	15	-20 - 70	458-1073-ND	7.38	5.46	4.52	4.13	—	—	PK-27N38PSQ
16	2.500	3.0 - 30Vp-p	5.0Vp-p	90	1.5	-20 - 70	458-1081-ND	4.41	3.04	2.48	2.21	—	—	PT-2726PQ
17	2.500	5.0 - 15Vdc	12Vdc	100	40	-20 - 70	458-1074-ND	10.58	8.05	6.90	6.33	—	—	PS-562Q
18	2.800	5.0 - 15Vdc	12Vdc	100	150	-20 - 70	458-1075-ND	12.44	9.57	8.02	7.47	—	—	PS-580Q
19	4.100	3.0 - 20Vp-p	5.0Vp-p	80	2	-20 - 70	458-1076-ND	5.56	4.02	3.30	2.94	—	—	PT-1240PQ
20	4.000	3.0 - 25Vp-p	5.0Vp-p	85	1.5	-20 - 100	458-1077-ND	2.88	1.89	1.53	1.35	—	—	PT-1540PQ
21	4.000	3.0 - 30Vp-p	5.0Vp-p	90	1.5	-20 - 90	458-1078-ND	2.63	1.79	1.38	1.22	—	—	PT-2040PQ
22	3.000	1.5 - 30Vdc	12Vdc	80	12	-20 - 90	458-1079-ND	4.35	3.00	2.45	2.18	—	—	PT-2130FPQ
23	3.500	3.0 - 28Vdc	12Vdc	88	10	-20 - 90	458-1083-ND	4.38	3.02	2.47	2.19	—	—	PT-2735FPLQ
24	3.500	3.0 - 28Vdc	12Vdc	88	10	-20 - 90	458-1084-ND	4.55	3.14	2.56	2.28	—	—	PT-2735FPQ
25	3.400	3.0 - 28Vdc	9.0Vdc	105	12	-20 - 100	458-1085-ND	5.25	3.73	3.06	2.73	—	—	PT-3534FPQ
26	4.100	1.0 - 20Vp-p	5.0Vp-p	73	1.0	-20 - 70	458-1093-1-ND†	2.82	1.85	1.50	1.32	1,000	1340.00	AST1109MLTRQ
27	4.000	1.0 - 25Vp-p	3.0Vp-p	75	5	-20 - 70	458-1094-1-ND†	2.37	1.61	1.25	1.10	1,000	1111.00	AST1240MLTRQ
28	4.000	1.0 - 20Vp-p	5.0Vp-p	75	2	-30 - 70	458-1095-1-ND†	2.99	2.03	1.57	—	600	685.20	AST1440MATRQ
39	3.650	1.0 - 30Vp-p	7.0Vp-p	85	5	-30 - 70	458-1096-1-ND†	2.77	1.85	1.46	—	300	344.10	AST1575BMATRQ
30	4.000	1.0 - 25Vp-p	3.0Vp-p	75	5	-30 - 70	458-1097-1-ND†	2.54	1.72	1.33	1.17	800	950.40	AST1628MATRQ
31	4.000	1.0 - 20Vp-p	5.0Vp-p	80	2.5	-30 - 70	458-1098-1-ND	2.42	1.56	1.20	—	400	347.20	AST1750MATRQ
32	4.000	1.0 - 30Vp-p	9.0Vp-p	100	8.0	-30 - 70	458-1099-1-ND	2.55	1.69	—	—	—	—	AST2311MATRQ

† 将 1-ND 改为 2-ND, 即为带卷零件编号

† 458-KIT-ND SMD 蜂鸣器套件, 12 种常用规格, 每种 2 件。可方便地封装在带储存指南的塑料盒中.....60.00

Sonalert® 音频信号设备



特点: • 功耗低 • 成本低 • 外形紧凑 • 压电式音质 • 特大声音输出 • PCB 安装

技术规格: • 工作温度: -20°C - 65°C

应用: • 火警 • 预防犯罪报警 • 呼叫蜂鸣器 • 自动 • 时钟 • P.O.S. 设备 • 医疗仪器 • 电子仪器 • 工业设备与安全设备



图	频率 ±400 (Hz)	距两英尺时的最小声压级 dB (A)		直流工作电压 (V)	工作电流 (mA)		每秒脉冲数	Digi-Key 零件编号	单价				Mallory 零件编号
		在最小电压时	在最大电压时		在最小电压时	在最大电压时			1	10	25	50	
1	3850	75	86	5-16	3	14	连续	458-1088-ND	8.02	7.42	6.66	6.02	MSR516NR
	3900	75	86	5-16	3	12	.5 - 2 (慢速)	458-1089-ND	8.82	8.16	7.33	6.62	MSR516NJR
	3900	75	86	5-16	3	12	2 - 10 (快速)	458-1090-ND	8.42	7.79	6.99	6.32	MSR516NPR
	3800 (平均)	75	86	5-16	3	12	2 - 4 (报警)	458-1092-ND	14.34	13.27	11.91	10.76	MSR516XR
	3700 (平均)	75	86	5-16	3	12	5 - 7 (高声)	458-1091-ND	14.36	13.29	11.92	10.77	MSR516WR
	3400	75	86	3-20	3	16	连续	458-1087-ND	5.06	4.69	4.20	3.80	MSR320R
2	2800 ± 500 (Hz)	80	93	9-12	—	50	连续	458-1086-ND	9.76	9.03	8.11	7.32	MAS800Q

TDK 声音传感器



尺寸 (mm)

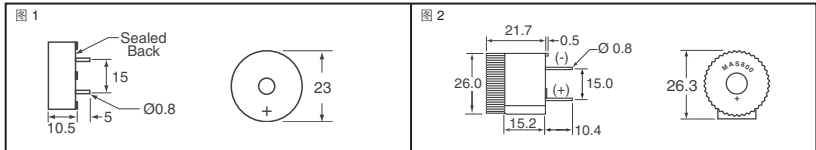
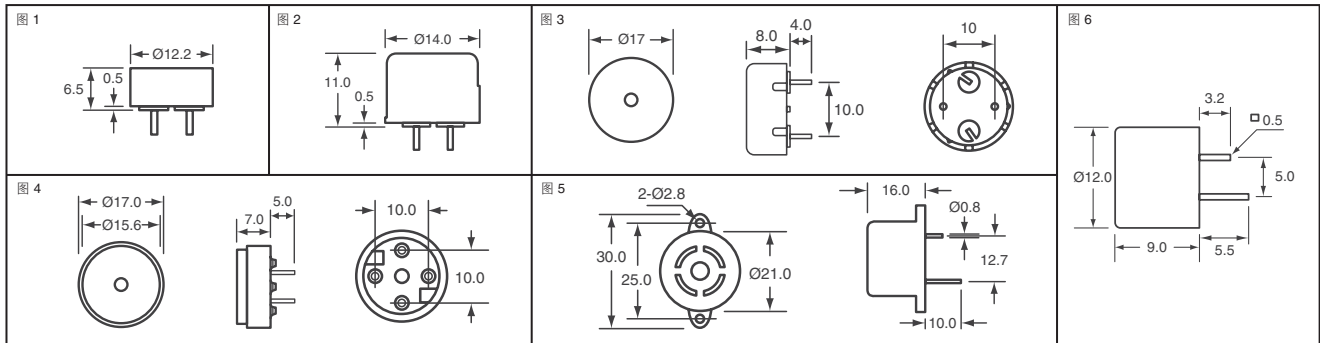

图	谐振频率 (kHz)	工作温度范围	额定电压	声压级 (dB)	工作温度范围 °C	Digi-Key 零件编号	剪切带单价			Digi-Key 零件编号	带盒		TDK 零件编号
							1	10	100		数量	价格	
1	4.0	3 - 30Vp-p	3Vp-p	70	-20 - 70	445-2525-1-ND	.39	.36	.29	445-2525-3-ND	500	107.00	PS1240P02AT
2	2.0	5 - 30Vp-p	5Vp-p	70	-20 - 70	445-2526-1-ND	.58	.54	.43	445-2526-3-ND	350	111.65	PS1420P02AT
3	2.0	3 - 30Vp-p	3Vp-p	70	-20 - 70	445-2527-ND	.51	.47	.38	—	—	—	PS1720P02
4	4.0	3 - 20Vp-p	3Vp-p	75	-20 - 70	445-2528-ND	.48	.44	.35	—	—	—	PS1740P02
5	3.3	4 - 15Vdc	12Vdc	75	-20 - 60	445-2529-ND	3.98	3.62	2.90	—	—	—	PB2130UP002A
6	2.048	1 - 4Vp-p	3Vp-p	80	-40 - 85	445-2530-ND	1.29	1.18	.94	—	—	—	SD1209T3-A1
							1.30	1.19	.95	—	—	—	SD1209T5-A1

全部产品均以美元计价。 免费电话: 10800-1527031 (China Telecom - 中国电讯) — 10800-8527031 (CNCG - 中国网通)