



特点: • 配接时密封至 IP68 • 可重新布线的柔性线缆规格

电气规格: • 阻抗: 50Ω • 绝缘电阻: 最大 1000MΩ • 工作温度范围: -20°C ~ 80°C

材料规格: • 壳体模制: PX0415/1 和 PX0414 - 聚酰胺; PX0416 - PVC • 易燃性等级: UL 94V-0 • O-型环: 腈
• 面板密封 O-型环: 腈 • SMB 连接器主体: 黄铜至 QQ-B-626, 镀金 • 中心触点插头: 黄铜至 QQ-B-626, 镀金; 插孔: 铜至 QQ-B-530, 镀金 • 绝缘体: 特氟隆 • 压接套筒: 退火铜



图	描述	Digi-Key 零件编号	1	10	100	1,000	价格
1	分离压接环, 用于 RG-59 线缆	CP-0010-ND	.66	5.72	44.00	330.00	
2	分离压接环, 用于 RG-6 线缆	CP-0060-ND	.66	5.72	44.00	330.00	
3	连带式压接环, 用于 RG-6 线缆	CP-0160-ND	.51	4.39	33.80	254.00	
4	长型连带式压接环, 用于 RG-59 线缆	CP-0210-ND	1.02	8.84	68.00	510.00	
5	推开式, 压接型, 用于 RG-59 线缆	CP-0310-ND	1.74	15.08	116.00	870.00	
6	推开式, 压接型, 用于 RG-6 线缆	CP-2000-ND	1.14	9.88	76.00	570.00	
7	综合型, 用于 RG-59 线缆	CP-0410-ND	1.17	10.14	78.00	585.00	
8	公端子, 带内建 75 欧姆电阻器	CP-0610-ND	.75	6.50	50.00	375.00	
9	母同头插座, 带垫圈和螺母	CP-1010-ND	.78	6.76	52.00	390.00	
10	PCB 型, 全长 26mm	CP-1210-ND	1.38	11.96	92.00	690.00	
11	适配器, 通用公头 F 到 F 耦合器	CP-2010-ND	2.61	22.62	174.00	1305.00	
12	适配器, 母头 F 至 F 耦合器, 带垫圈和螺母	CP-2110-ND	.93	8.06	62.00	465.00	
13	适配器, 直角公头 F 到母头 F	CP-2510-ND	2.64	22.88	176.00	1320.00	
13	适配器, 公头 F 到母头 BNC	CP-0130-ND	2.94	25.48	196.00	1470.00	

符合 RoHS 规范要求

图	描述	Digi-Key 零件编号	1	25	50	Bulgin 零件编号
1	用于 RG-174 线缆的 SMB 插头连接器	708-1268-ND	15.08	14.01	12.39	PX0415/1
2	面板安装 SMB 插头, 带 1m 线缆	708-1269-ND	16.49	15.32	13.55	PX0416/1M00
2	面板安装 SMB 插头, 带 3m 线缆	708-1270-ND	19.31	17.93	15.87	PX0416/3M00
2	面板安装 SMB 插头, 带 5m 线缆	708-1271-ND	22.36	20.77	18.37	PX0416/5M00
3	面板安装 SMB 插孔, 带 0.5m 线缆	708-1272-ND	23.71	22.02	19.48	PX0414/0M50
3	面板安装 SMB 插孔, 带 1.0m 线缆	708-1273-ND	25.00	23.22	20.54	PX0414/1M00
3	面板安装 SMB 插孔, 带 1.5m 线缆	708-1274-ND	26.36	24.47	21.65	PX0414/1M50
—	PX0414 系列密封帽	708-1275-ND	1.45	1.33	1.18	PX0480
—	PX0415 系列密封帽	708-1276-ND	1.45	1.33	1.18	PX0481
—	PX0416 系列密封帽	708-1277-ND	1.45	1.33	1.18	PX0485
—	用于 SMB 连接器的手动压接工具	708-1278-ND	247.16	—	—	14319

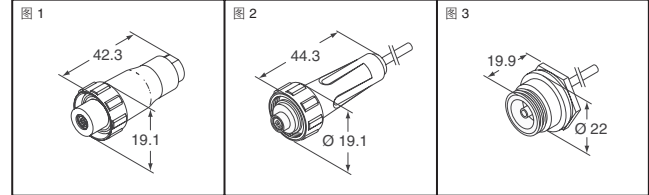
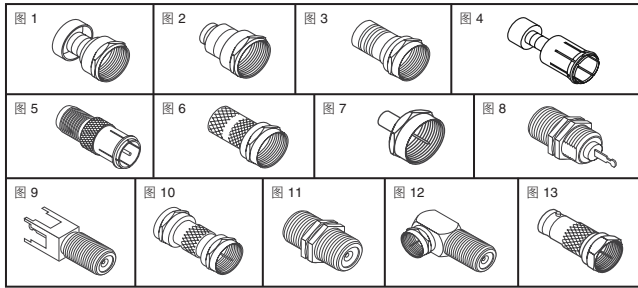

特点: • 比 SMB 小 30% • 刚性搭锁连接设计 • 吸合触点 电气额定值: • 阻抗: 50Ω • 频率范围: 0-6GHz • 5.6磅/标准脱离力 8磅 • 触点保持力: 最小轴向压力 2.3磅 • 耐用性: 最小 500次
• 海平面工作电压: 335 VRMS; 250 VRMS (J531-ND 和 J532-ND) 机械额定值: • 接合/脱离力: 最大接合力



图	线缆类型	镀层	尺寸 (mm)		Digi-Key 零件编号	单价				Johnson 零件编号
			A	B		1	10	50	100	
50 欧姆										
1	RG 178	金	11.58	—	J531-ND	5.65	4.95	4.26	3.65	133-3402-101
	RG 316	金	11.58	—	J535-ND	5.14	4.51	3.88	3.33	133-3403-101
	RG 178	镍	11.58	—	J532-ND	5.45	4.78	4.11	3.52	133-3402-106
	RG 316	镍	11.58	—	J536-ND	5.15	4.52	3.89	3.33	133-3403-106
	RG 188	金	7.90	—	J720-ND	5.15	4.52	3.89	3.33	133-3404-106
2	0.086 半刚性	金	7.90	—	J721-ND	5.35	4.70	4.04	3.46	133-3693-101
	RG 316	金	15.19	4.98	J533-ND	5.93	5.21	4.48	3.84	133-3403-001
4	—	金	15.19	4.98	J534-ND	4.16	3.66	3.14	2.70	133-3403-006
	—	金	—	—	J612-ND	8.77	7.69	6.61	5.67	133-3801-201
5	—	金	3.94	—	J537-ND	4.68	4.11	3.54	3.03	133-3701-201
	—	金	3.94	—	J538-ND	4.02	3.53	3.04	2.60	133-3701-206
	—	金	2.79	—	J539-ND	4.88	4.28	3.68	3.15	133-3701-211
	—	金	2.79	—	J540-ND	4.64	4.07	3.50	3.00	133-3701-216
6	—	金	3.94	—	J541-ND	12.34	10.83	9.31	7.98	133-3701-301
	—	金	3.94	—	J542-ND	12.07	10.59	9.11	7.81	133-3701-306
	—	金	2.79	—	J543-ND	12.64	11.09	9.53	8.17	133-3701-311
	—	金	2.79	—	J544-ND	9.27	8.13	6.99	5.99	133-3701-316
7	—	金	—	—	J545-ND	7.33	6.43	5.53	4.74	133-3701-401
	—	金	—	—	J546-ND	7.09	6.22	5.35	4.59	133-3701-406
8	—	金	1.73	—	J547-ND	7.09	6.23	5.35	4.59	133-3701-801
	—	金	—	—	J548-ND	7.24	6.35	5.46	4.68	133-3711-201
9	—	金	—	—	J549-ND	11.83	10.38	8.92	7.65	133-3711-301
	—	金	—	—	J611-ND	5.55	4.88	4.19	3.59	133-3701-231

图	线缆类型	镀层	尺寸 (mm)		Digi-Key 零件编号	单价				Johnson 零件编号	
			A	B		1	10	50	100		
75 欧姆											
1	RG-179	金	7.98	—	J643-ND	6.17	5.41	4.66	3.99	133-8433-101	
	RG-179DS	金	7.98	—	J644-ND	6.17	5.41	4.66	3.99	133-8434-101	
	RG-179	金	20.47	5.94	J645-ND	10.30	9.04	7.77	6.66	133-8433-001	
2	—	金	—	—	J647-ND	12.40	10.88	9.35	8.02	133-8333-401	
	—	金	3.80	—	J649-ND	10.03	8.80	7.56	6.48	133-8701-201	
	—	金	2.70	—	J650-ND	6.34	5.56	4.78	4.10	133-8701-211	
	—	金	2.70	—	J652-ND	9.43	8.28	7.12	6.10	133-8701-311	
	—	金	1.73	—	J653-ND	5.69	4.99	4.29	3.68	133-8701-801	
	—	金	—	—	J654-ND	6.28	5.51	4.74	4.06	133-8711-201	
	无磁 MCX 连接器										
	1	RG-316/u, 188, 174	金	7.90	11.56	J680-ND	9.43	8.27	7.11	6.10	133-9403-101
RG-316DS, 188DS		金	7.90	11.56	J681-ND	12.25	10.75	9.24	7.92	133-9404-101	
2	RG-316/u, 188, 174	金	15.19	4.98	J678-ND	12.00	10.53	9.05	7.76	133-9403-001	
	—	金	3.94	—	J682-ND	6.45	5.66	4.87	4.18	133-9701-201	
	—	金	2.79	—	J683-ND	7.49	6.57	5.65	4.84	133-9701-211	
	—	金	2.79	—	J685-ND	10.58	9.28	7.98	6.84	133-9701-311	
	—	金	1.57	—	J686-ND	12.76	11.19	9.62	8.25	133-9701-801	
	直角插头装配工具 (仅框架)						J574-ND	379.46/1	141-0000-908		
	手动压接工具 (工具框架)						J572-ND	106.63/1	140-0000-952		
	模具 (RG178, 316)						J573-ND	129.48/1	140-0000-951		

全部产品均以美元计价。 免费电话: 10800-1527031 (China Telecom - 中国电讯) — 10800-8527031 (CNCG - 中国网通)

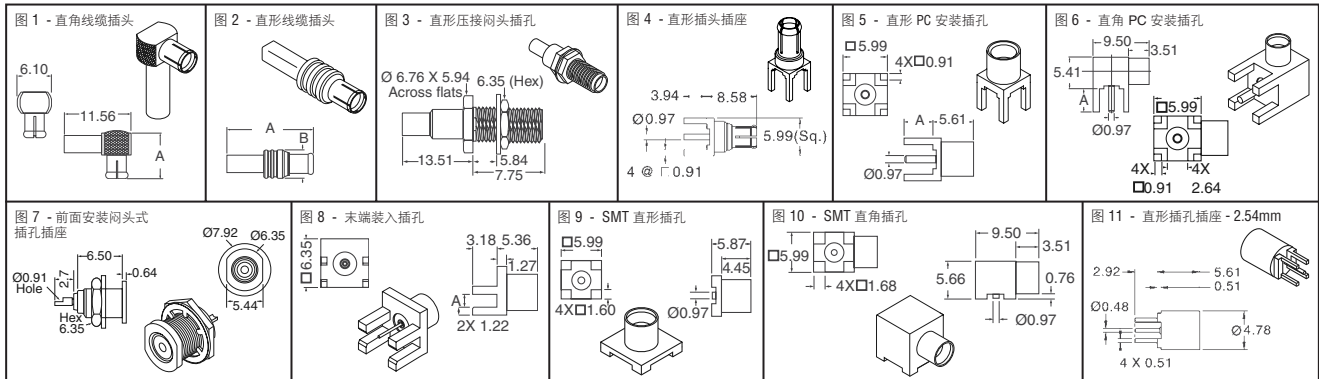
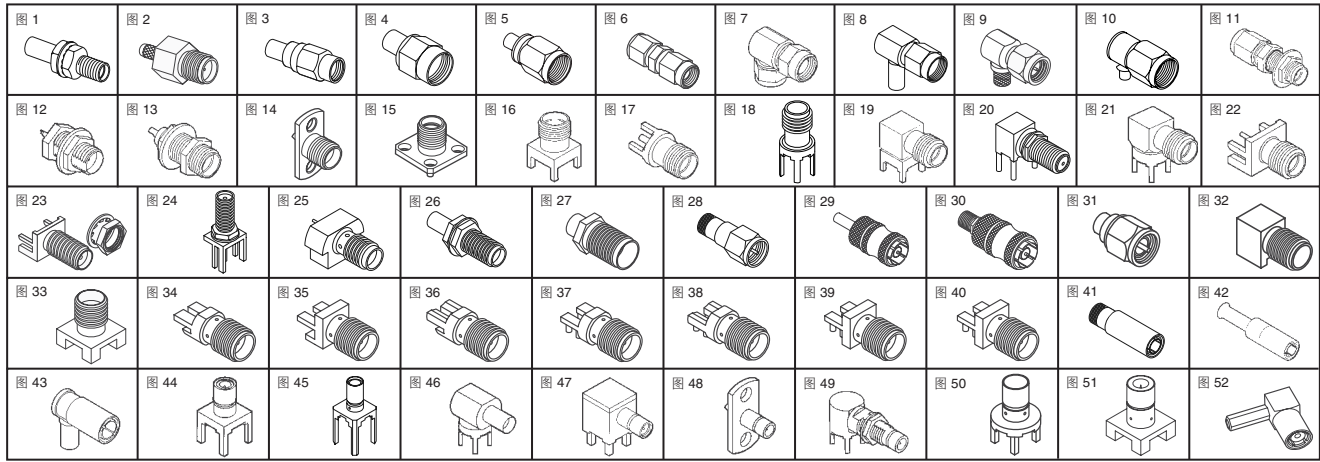

图	类型 (描述)	线缆组	镀层	Digi-Key 零件编号	1	10	50	Johnson 零件编号
SMA 型								
1	压接	2*	金	J523-ND	13.27	11.64	10.01	142-0303-411
	压接	2*	镍	J524-ND	9.40	8.25	7.09	142-0303-416
2	压接	7Δ	金	J990-ND	7.44	6.53	5.61	142-0303-011
3	压接	2*	金	J525-ND	8.00	7.02	6.03	142-0403-011
	焊接	2*	金	J526-ND	5.41	4.75	4.08	142-0403-016
	焊接	RG-402	金	J485-ND	2.65	2.32	2.00	142-0694-011
	焊接	RG-402	镍	J486-ND	2.17	1.91	1.64	142-0694-016
	焊接	RG-405	金	J487-ND	6.49	5.70	4.90	142-0693-001
	焊接	RG-405	镍	J488-ND	5.83	5.11	4.40	142-0693-006
	焊接	0.086 半刚性	金	J725-ND	6.88	6.04	5.19	142-0693-066
	焊接	0.141 半刚性	镍	J726-ND	6.88	6.04	5.19	142-0694-066
4	压接	RG-178/U, 196	金	J605-ND	7.57	6.64	5.71	142-0402-011
	压接	4‡	金	J637-ND	8.20	7.20	6.19	142-0439-001
	压接	5‡‡	金	J638-ND	8.20	7.20	6.19	142-0435-001
	压接	9ΔΔΔ	金	J813-ND	7.41	6.51	5.59	142-0408-011
5	夹子	2*	金	J474-ND	13.33	11.70	10.05	142-0203-011
	夹子	2*	镍	J475-ND	12.17	10.68	9.18	142-0203-016
	夹子	3**	金	J480-ND	21.37	18.74	16.11	142-0207-011
	夹子	3**	镍	J481-ND	20.16	17.69	15.20	142-0207-016
6	夹子	2*	金	J477-ND	9.81	8.69	7.47	142-0203-016
	夹子	3**	镍	J484-ND	11.13	9.76	8.39	142-0207-016
7	压接	2*	金	J510-ND	8.77	7.69	6.61	142-0403-101
	压接	4‡	金	J639-ND	11.53	10.12	8.70	142-0439-101
	压接	5‡‡	金	J640-ND	12.81	11.24	9.67	142-0435-101
	压接	8Δ	金	J713-ND	11.83	10.38	8.93	142-0404-101
8	压接	9ΔΔΔ	金	J991-ND	7.92	6.95	5.98	142-0408-101
9	焊接	0.086 半刚性	金	J606-ND	10.78	9.46	8.13	142-0693-101
	焊接	0.141 半刚性	镍	J607-ND	10.58	9.28	7.98	142-0694-101
10	夹子	2*	金	J478-ND	14.61	12.82	11.02	142-0103-401
11	面板安装	—	金	J490-ND	9.04	7.93	6.82	142-0701-401
12	面板安装	—	金	J489-ND	8.20	7.20	6.19	142-0701-411
13	凸缘安装	—	金	J492-ND	9.69	8.50	7.31	142-0701-621
14	凸缘安装	—	金	J493-ND	6.64	5.82	5.01	142-0701-631
15	PC 安装	—	金	J494-ND	12.34	10.83	9.31	142-0701-211
16	PC 安装	—	镍	J495-ND	7.83	6.96	5.98	142-0701-216
17	PC 安装	—	金	J500-ND	5.52	4.85	4.17	142-0701-201
18	PC 安装	—	镍	J840-ND	5.43	4.77	4.10	142-0701-206
19	PC 安装	—	金	J608-ND	8.50	7.45	6.41	142-0701-231
	PC 安装	—	金	J496-ND	13.94	12.23	10.52	142-0701-321
	PC 安装	—	镍	J497-ND	12.59	11.04	9.49	142-0701-326
20	PC 安装	—	金	J569-ND	18.10	15.87	13.65	142-0701-501
	PC 安装	—	镍	J714-ND	17.29	15.17	13.04	142-0701-506
	PC 安装	—	金	J715-ND	13.14	11.52	9.91	142-0701-551
21	PC 安装	—	金	J501-ND	12.97	11.38	9.78	142-0701-301
	PC 安装	—	镍	J988-ND	8.68	7.62	6.55	142-0701-306
22	0.062" PC 安装	—	金	J502-ND	6.03	5.29	4.55	142-0701-801
	0.062" PC 安装	—	镍	J716-ND	5.72	5.02	4.32	142-0701-806
	0.062" PC 安装	—	金	J629-ND	7.20	6.32	5.43	142-0711-821
	0.031" PC 安装	—	金	J657-ND	10.20	8.94	7.69	142-0701-881
	0.062" PC 安装	—	金	J658-ND	10.81	9.49	8.18	142-0701-851
	0.042" PC 安装	—	金	J630-ND	12.98	11.37	9.77	142-0701-841
23	0.062" PC 安装	—	金	J992-ND	6.01	5.28	4.54	142-0711-851
24	PC 安装	—	金	J610-ND	12.22	10.72	9.22	142-0701-871
25	PC 安装	—	金	J631-ND	9.36	8.21	7.06	142-0721-881
26	压接	4‡	金	J641-ND	12.68	11.13	9.57	142-0339-401
	焊接	0.086 半刚性	金	J809-ND	14.64	12.84	11.04	142-0593-421
	焊接	0.141 半刚性	金	J810-ND	14.64	12.84	11.04	142-0594-421
	焊接	0.086 半刚性	金	J811-ND	18.19	15.95	13.72	142-0593-431
	焊接	0.141 半刚性	金	J812-ND	18.19	15.95	13.72	142-0594-431
27	焊接	0.086 半刚性	镍	J722-ND	4.94	4.34	3.73	142-0593-006
	焊接	0.141 半刚性	金	J723-ND	7.71	6.76	5.82	142-0594-001
	焊接	0.141 半刚性	镍	J724-ND	7.14	6.27	5.39	142-0594-006
	焊接	0.086 半刚性	金	J727-ND	5.71	5.01	4.31	142-0593-001
28	50Ω 连接器	—	金	J634-ND	38.55	33.81	29.07	142-0801-861
29	快速连接	7Δ	金	J706-ND	27.57	24.18	20.79	142-1403-001
	快速连接	8Δ	金	J707-ND	27.57	24.18	20.79	142-1404-001
	快速连接	3**	金	J708-ND	27.57	24.18	20.79	142-1407-001
	快速连接	9ΔΔΔ	金	J709-ND	27.57	24.18	20.79	142-1408-001
30	适配器	—	金	J710-ND	41.35	36.27	31.18	142-1901-821
31	滑入式	RG-405	金	J711-ND	7.32	6.42	5.52	142-0693-061
	滑入式	RG-402	金	J712-ND	7.32	6.42	5.52	142-0694-061
	焊接	0.141 半刚性	金	J814-ND	2.77	2.44	2.09	142-0694-021

图	类型 (描述)	线缆组	镀层	Digi-Key 零件编号	1	10	50	Johnson 零件编号
32	SMT	—	金	J717-ND	10.95	9.61	8.26	142-0711-301
33	SMT	—	金	J819-ND	5.38	4.72	4.06	142-0711-201
34	边缘安装	—	金	J799-ND	9.98	8.76	7.53	142-0761-841
	边缘安装	—	金	J805-ND	9.98	8.76	7.53	142-0761-861
35	边缘安装	—	金	J800-ND	9.98	8.76	7.53	142-0761-851
	边缘安装	—	金	J820-ND	7.63	6.70	5.76	142-0711-841
	边缘安装	—	金	J806-ND	9.98	8.76	7.53	142-0761-871
36	边缘安装	—	金	J802-ND	9.98	8.76	7.53	142-0761-891
	边缘安装	—	金	J808-ND	9.98	8.76	7.53	142-0771-831
37	PC 安装	—	金	J797-ND	9.98	8.76	7.53	142-0761-801
	PC 安装	—	金	J803-ND	9.98	8.76	7.53	142-0761-821
38	PC 安装	—	金	J801-ND	13.24	11.61	9.98	142-0761-811
	PC 安装	—	金	J807-ND	9.98	8.76	7.53	142-0771-821
39	PC 安装	—	金	J804-ND	9.98	8.76	7.53	142-0761-831
40	PC 安装	—	金	J798-ND	9.98	8.76	7.53	142-0761-811
SMB 型								
41	50Ω 连接器	—	金	J635-ND	17.34	15.21	13.08	131-3801-811
42	压接	2*	镍	J464-ND	6.19	5.43	4.67	131-1403-016
	压接	2*	金	J465-ND	9.17	8.05	6.92	131-1403-101
43	压接	2*	金	J466-ND	7.71	6.76	5.81	131-1403-116
	压接	6‡	镍	J815-ND	5.62	4.93	4.24	131-1404-116
44	PC 安装	—	金	J467-ND†	4.53	3.98	3.42	131-1701-201
	PC 安装	—	镍	J468-ND†	3.13	2.75	2.37	131-1701-206
	PC 安装	—	镍	J469-ND†	3.13	2.75	2.37	131-1701-216
45	PC 安装	—	金	J613-ND†	2.55	2.24	1.93	131-3701-261
	PC 安装	—	镍	J614-ND†	2.43	2.13	1.84	131-3701-266
	PC 安装	—	金	J615-ND†	2.55	2.24	1.93	131-3701-271
	PC 安装	—	镍	J616-ND†	2.43	2.13	1.84	131-3701-276
46	PC 安装	—	金	J472-ND	8.37	7.34	6.31	131-3701-301
	PC 安装	—	金	J818-ND	11.09	9.73	8.36	131-8701-301
47	PC 安装	—	金	J470-ND	8.73	7.66	6.58	131-1701-371
	PC 安装	—	镍	J471-ND	8.40	7.37	6.34	131-1701-376
48	面板安装	—	金	J520-ND	8.53	7.49	6.44	131-3701-621
49	PC 安装	—	金	J522-ND	10.75	9.44	8.11	131-3701-341
	PC 安装	—	金	J719-ND	12.54	11.00	9.46	131-3701-501
50	PC 安装	—	金	J718-ND	3.67	3.22	2.77	131-3701-201
	PC 安装	—	镍	J817-ND	3.81	3.34	2.88	131-8701-206
51	SMT	—	金	J816-ND	5.99	5.25	4.52	131-3711-201
无磁 SMA 连接器								
4	压接	2*	金	J660-ND	15.44	13.54	11.64	142-9403-011
	压接	3**	金	J664-ND	16.73	14.67	12.62	142-9407-001
10	压接	2*	金	J662-ND	23.16	20.31	17.46	142-9403-101
	压接	6‡	金	J663-ND	21.21	18.72	16.00	142-9404-101
	压接	3**	金	J665-ND	23.80	20.88	17.95	142-9407-101
18	PC 安装	—	金	J666-ND	11.14	9.77	8.40	142-9701-201
22	PC 安装	—	金	J669-ND	13.25	11.63	10.00	142-9701-801
	PC 安装	—	金	J670-ND	13.25	11.63	10.00	142-9701-811
无磁 SMB 连接器								
42	压接	2*	金	J671-ND	18.60	16.31	14.02	131-9403-001
44	PC 安装	—	金	J675-ND	11.07	9.71	8.35	131-9701-201
	PC 安装	—	金	J676-ND	11.07	9.7		