

JST PHD 系列 2.0mm 连接器 (接上页)

图	电路	尺寸 - mm A B	Digi-Key 零件编号	10	价格 100	500	JST 零件编号
3	22	20.0 23.9	455-1781-ND	7.52	62.65	250.58	S22B-PHDSS(LF)(SN)
	24	22.0 25.9	455-1782-ND	8.16	68.02	272.08	S24B-PHDSS(LF)(SN)
	26	24.0 27.9	455-1783-ND	8.55	71.22	284.89	S26B-PHDSS(LF)(SN)
	28	26.0 29.9	455-1784-ND	8.82	73.50	294.01	S28B-PHDSS(LF)(SN)
	30	28.0 31.9	455-1785-ND	9.35	77.90	311.60	S30B-PHDSS(LF)(SN)
	32	30.0 33.9	455-1786-ND	9.75	81.21	324.84	S32B-PHDSS(LF)(SN)
34	32.0 35.9	455-1787-ND	10.12	84.30	337.21	S34B-PHDSS(LF)(SN)	

说明	Digi-Key 零件编号	剪切带价格 100	500	带卷价格* 8,000	JST 零件编号
触点 - 镀锡 - 符合 RoHS 规范要求					
26 - 22 AWG	455-1325-1-ND	2.21	8.82	13.23/M	SPHD-001T-P0.5
28 - 24 AWG	455-1313-1-ND	2.21	8.82	13.23/M	SPHD-002T-P0.5
压接工具					
26 - 22 AWG 触点	455-1238-ND	419.19/1	—	—	WC-610
28 - 24 AWG 触点	455-1237-ND	831.68/1	—	—	YRS-620

* 将 1-ND 改为 2-ND, 即为带卷零件编号。

EH 系列 2.5mm 连接器



特点: • 小巧、轻薄: 该连接器设计小巧而轻薄。安装之后高度仅为 8.1mm (0.319"), 宽仅为 3.8mm (0.150")。
• 高可靠性触点: 触点在靠近中心处具有长凹槽, 确保即使是在振动和撞击的情况下, 也能持续传导低电压和低电流。
• 电极标记导轨: 接头和体座具有导轨, 以避免误接。
• 防止产生晶须: 触点材料经过回流工艺处理, 方形柱底层镀铜, 表面镀锡/铅, 可以防止产生晶须。
• 压接简单且有效: 尽管触点小巧, 但其剥皮导线长度较长, 2.6 ± 0.4mm (0.102" ± 0.016")。该长度适用于自动压接和压接屏蔽导线。
技术规格: • 额定电流: 3A AC/DC (22 AWG) • 额定电压: 250V AC/DC • 温度范围: -25°C - 85°C • 适用导线: 32 - 22 AWG

材料和表面处理: • 触点: 磷青铜, 镀锡 • 体座: 尼龙 66, UL 94V-0, 自然色 (白色) • 接头的接线柱: 黄铜, 底层镀铜, 镀锡/铅 • 晶片: 尼龙 66, UL 94V-0, 自然色 (白色)
适用 PCB 厚度: • 0.8 - 1.6mm (0.031" - 0.063")



图	电路	尺寸 - mm A B	Digi-Key 零件编号	10	价格 100	500	JST 零件编号
可断开压接式母形插座体座 - 符合 RoHS 规范要求							
1	2	2.5 7.0	455-1000-ND	.40	3.32	13.26	EHR-2
	3	5.0 9.5	455-1001-ND	.44	3.67	14.68	EHR-3
	4	7.5 12.0	455-1002-ND	.45	3.74	14.96	EHR-4
	5	10.0 14.5	455-1003-ND	.50	4.16	16.65	EHR-5
	6	12.5 17.0	455-1004-ND	.54	4.52	18.06	EHR-6
	7	15.0 19.5	455-1005-ND	.63	5.22	20.88	EHR-7
	8	17.5 22.0	455-1006-ND	.65	5.44	21.74	EHR-8
	9	20.0 24.5	455-1007-ND	.93	7.76	31.05	EHR-9
	10	22.5 27.0	455-1008-ND	.98	8.19	32.74	EHR-10
	11	25.0 29.5	455-1009-ND	1.22	10.16	40.65	EHR-11
	12	27.5 32.0	455-1010-ND	1.47	12.28	49.11	EHR-12
	13	30.0 34.5	455-1011-ND	1.56	12.98	51.93	EHR-13
	14	32.5 37.0	455-1012-ND	1.98	16.51	66.05	EHR-14
	15	35.0 39.5	455-1013-ND	2.04	17.01	68.02	EHR-15

图	尺寸 - mm A B	Digi-Key 零件编号	10	价格 100	500	JST 零件编号	
顶部插入带罩电路板安装接头 (使用 EH 和 HR 系列母体座 - 未经 TUV 认证)							
2	7	15.0 20.0	455-1019-ND	2.01	16.76	67.03	B7B-EH-A
	11	25.0 30.0	455-1023-ND	3.25	27.11	108.42	B11B-EH-A
	13	30.0 35.0	455-1025-ND	4.01	33.46	133.83	B13B-EH-A
	14	32.5 37.5	455-1026-ND	4.35	36.22	144.88	B14B-EH-A
	15	35.0 40.0	455-1027-ND	4.59	38.22	152.88	B15B-EH-A

图	尺寸 - mm A B	Digi-Key 零件编号	10	价格 100	500	JST 零件编号	
顶部插入带罩电路板安装接头 (使用 EH 和 HR 系列母体座 - 符合 RoHS 规范要求)							
2	2	2.5 7.5	455-1611-ND	.69	5.76	23.05	B2B-EH-A(LF)(SN)
	3	5.0 10.0	455-1612-ND	.94	7.82	31.28	B3B-EH-A(LF)(SN)
	4	7.5 12.5	455-1613-ND	1.23	10.29	41.16	B4B-EH-A(LF)(SN)
	5	10.0 15.0	455-1614-ND	1.47	12.29	49.16	B5B-EH-A(LF)(SN)
	6	12.5 17.5	455-1615-ND	1.77	14.76	59.03	B6B-EH-A(LF)(SN)
	7	15.0 20.0	455-1616-ND	2.01	16.76	67.03	B7B-EH-A(LF)(SN)
8	17.5 22.5	455-1617-ND	2.28	18.99	75.97	B8B-EH-A(LF)(SN)	
9	20.0 25.0	455-1618-ND	2.53	21.11	84.44	B9B-EH-A(LF)(SN)	
10	22.5 27.5	455-1619-ND	2.95	24.58	98.31	B10B-EH-A(LF)(SN)	
11	25.0 30.0	455-1620-ND	3.25	27.11	108.42	B11B-EH-A(LF)(SN)	
12	27.5 32.5	455-1621-ND	3.39	28.23	112.90	B12B-EH-A(LF)(SN)	
13	30.0 35.0	455-1622-ND	4.01	33.46	133.83	B13B-EH-A(LF)(SN)	
14	32.5 37.5	455-1623-ND	4.35	36.22	144.88	B14B-EH-A(LF)(SN)	
15	35.0 40.0	455-1624-ND	4.59	38.22	152.88	B15B-EH-A(LF)(SN)	

图	尺寸 - mm A B	Digi-Key 零件编号	10	价格 100	500	JST 零件编号	
侧面插入带罩电路板安装接头 (使用 EH 和 HR 系列母体座)							
3	7	15.0 20.0	455-1033-ND	2.26	18.82	75.26	S7B-EH
	9	20.0 25.0	455-1035-ND	2.82	23.52	94.08	S9B-EH

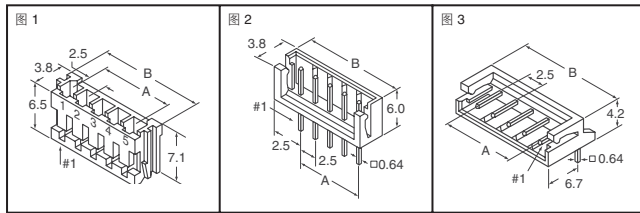
图	电路	尺寸 - mm A B	Digi-Key 零件编号	10	价格 100	500	JST 零件编号
3	13	30.0 35.0	455-1039-ND	5.03	41.93	167.70	S13B-EH
	14	32.5 37.5	455-1040-ND	5.35	44.57	178.28	S14B-EH
	15	35.0 40.0	455-1041-ND	5.76	47.98	191.92	S15B-EH
侧面插入带罩电路板安装接头 (使用 EH 和 HR 系列母体座) - 符合 RoHS 规范要求							
3	2	2.5 7.5	455-1625-ND	.83	6.88	27.52	S2B-EH(LF)(SN)
	3	5.0 10.0	455-1626-ND	.99	8.23	32.93	S3B-EH(LF)(SN)
	4	7.5 12.5	455-1627-ND	1.17	9.76	39.04	S4B-EH(LF)(SN)
	5	10.0 15.0	455-1628-ND	1.53	12.76	51.04	S5B-EH(LF)(SN)
	6	12.5 17.5	455-1629-ND	1.91	15.88	63.50	S6B-EH(LF)(SN)
	7	15.0 20.0	455-1630-ND	2.26	18.82	75.26	S7B-EH(LF)(SN)
	8	17.5 22.5	455-1631-ND	2.65	22.05	88.20	S8B-EH(LF)(SN)
	9	20.0 25.0	455-1632-ND	2.82	23.52	94.08	S9B-EH(LF)(SN)
	10	22.5 27.5	455-1633-ND	3.48	28.99	115.95	S10B-EH(LF)(SN)
	11	25.0 30.0	455-1634-ND	3.85	32.11	128.42	S11B-EH(LF)(SN)
	12	27.5 32.5	455-1635-ND	4.08	33.99	135.94	S12B-EH(LF)(SN)
	13	30.0 35.0	455-1636-ND	5.03	41.93	167.70	S13B-EH(LF)(SN)
	14	32.5 37.5	455-1637-ND	5.35	44.57	178.28	S14B-EH(LF)(SN)
	15	35.0 40.0	455-1638-ND	5.76	47.98	191.92	S15B-EH(LF)(SN)

说明	Digi-Key 零件编号	剪切带价格 100	500	带卷价格* 9,000	JST 零件编号
触点 - 符合 RoHS 规范要求					
30 - 22 AWG	455-1042-1-ND	1.94	7.76	11.64/M	SEH-001T-P0.6
压接工具					
30 - 22 AWG, 触点	455-1043-ND	432.51/1	—	—	WC-260

* 将 1-ND 改为 2-ND, 即为带卷零件编号。

XH 系列 2.5mm 连接器



XH 连接器基于高可靠性和通用性的 NH 系列连接器开发。此连接器尺寸极小, 安装高度仅为 9.8mm (0.386")。技术规格: • 额定电流: 3A AC/DC (AWG #22) • 额定电压: 250V AC/DC • 温度范围: -25°C - 85°C • 适用导线: 30 至 22 AWG • 适用 PCB 厚度: 1.6mm (0.063")



图	电路	尺寸 - mm A B C	Digi-Key 零件编号	10	价格 100	500	JST 零件编号
体座							
1	1	— 3.2 4.8	455-2220-ND	1.86	15.54	62.14	XHP-1
	2	2.5 5.7 7.3	455-2266-ND	.49	4.06	16.23	XHP-2
	3	5.0 8.2 9.8	455-2219-ND	.54	4.50	18.00	XHP-3
	4	7.5 10.7 12.3	455-2267-ND	.54	4.50	18.00	XHP-4
	5	10.0 13.2 14.8	455-2268-ND	.60	5.03	20.11	XHP-5
	6	12.5 15.7 17.3	455-2218-ND	.71	5.91	23.64	XHP-6
	7	15.0 18.2 19.8	455-2269-ND	.74	6.18	24.70	XHP-7
	9	20.0 23.2 24.8	455-2217-ND	1.14	9.53	38.10	XHP-9
	10	22.5 25.7 27.3	455-2210-ND	1.15	9.61	38.45	XHP-10
	11	25.0 28.2 29.8	455-2216-ND	1.50	12.53	50.10	XHP-11
	12	27.5 30.7 32.3	455-2215-ND	1.59	13.23	52.92	XHP-12
	13	30.0 33.2 34.8	455-2214-ND	1.82	15.17	60.68	XHP-13
	14	32.5 35.7 37.3	455-2213-ND	2.35	19.58	78.32	XHP-14
	15	35.0 38.2 39.8	455-2212-ND	2.40	20.02	80.08	XHP-15
	16	37.5 40.7 42.3	455-2209-ND	4.16	34.66	138.65	XHP-16
	20	47.5 50.7 52.3	455-2211-ND	5.69	47.45	189.81	XHP-20

图	尺寸 - mm A B C	Digi-Key 零件编号	10	价格 100	500	JST 零件编号	
接头							
顶部插入 (有罩)							
2	2	2.5 7.4 —	455-2247-ND	.74	6.18	24.70	B2B-XH-A(LF)(SN)
	3	5.0 9.9 —	455-2248-ND	.95	7.94	31.75	B3B-XH-A(LF)(SN)
	4	7.5 12.4 —	455-2249-ND	1.28	10.70	42.81	B4B-XH-A(LF)(SN)
	5	10.0 14.9 —	455-2270-ND	1.57	13.06	52.22	B5B-XH-A(LF)(SN)
	6	12.5 17.4 —	455-2271-ND	1.83	15.23	60.92	B6B-XH-A(LF)(SN)
	7	15.0 19.9 —	455-2252-ND	2.18	18.17	72.68	B7B-XH-A(LF)(SN)
	8	17.5 22.4 —	455-2251-ND	2.41	20.11	80.44	B8B-XH-A(LF)(SN)
	9	20.0 24.9 —	455-2244-ND	2.70	22.52	90.08	B9B-XH-A(LF)(SN)
	10	22.5 27.4 —	455-2253-ND	3.15	26.23	104.90	B10B-XH-A(LF)(SN)
	11	25.0 29.9 —	455-2255-ND	3.32	27.70	110.78	B11B-XH-A(LF)(SN)
	12	27.5 32.4 —	455-2259-ND	3.84	31.99	127.95	B12B-XH-A(LF)(SN)
	13	30.0 34.9 —	455-2260-ND	4.09	34.05	136.19	B13B-XH-A(LF)(SN)
	14	32.5 37.4 —	455-2258-ND	4.42	36.81	147.23	B14B-XH-A(LF)(SN)
	15	35.0 39.9 —	455-2254-ND	4.76	39.63	158.53	B15B-XH-A(LF)(SN)
	16	37.5 42.4 —	455-2241-ND	5.02	41.87	167.46	B16B-XH-A(LF)(SN)

图	尺寸 - mm A B	Digi-Key 零件编号	10	价格 100	500	JST 零件编号	
顶部插入 (有罩): 带凸耳							
2	1	— 4.9 —	455-2227-ND	1.73	14.41	57.62	B1B-XH-AM(LF)(SN)
	2	2.5 7.4 —	455-2273-ND	.83	6.88	27.52	B2B-XH-AM(LF)(SN)
	3	5.0 9.9 —	455-2231-ND	1.06	8.82	35.28	B3B-XH-AM(LF)(SN)

(转下页)

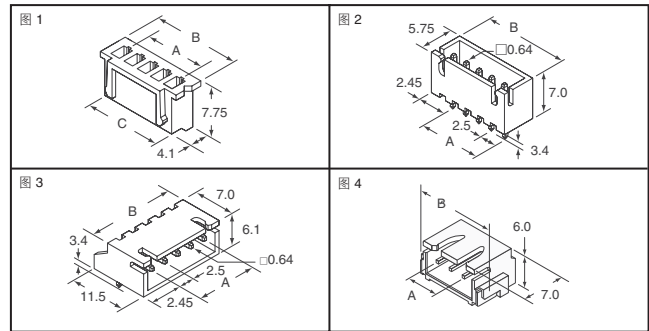
全部产品均以美元计价。 免费电话: 10800-1527031 (China Telecom - 中国电信) — 10800-8527031 (CNCG - 中国网通)

digkey.com.cn — 电话: (852) 3104 0500 — 传真: (852) 3104 0686

(CN082-09) 131

JST XH 系列 2.5mm 连接器 (接上页)



A

图	电路	尺寸 - mm			Digi-Key 零件编号	价格			JST 零件编号
		A	B	C		10	100	500	
2	4	7.5	12.4	—	455-2237-ND	1.38	11.47	45.86	B4B-XH-AM(LF)(SN)
	5	10.0	14.9	—	455-2239-ND	1.61	13.41	53.62	B5B-XH-AM(LF)(SN)
	6	12.5	17.4	—	455-2238-ND	2.00	16.64	66.56	B6B-XH-AM(LF)(SN)
	7	15.0	19.9	—	455-2235-ND	2.27	18.96	75.83	B7B-XH-AM(LF)(SN)
	8	17.5	22.4	—	455-2232-ND	2.50	20.87	83.49	B8B-XH-AM(LF)(SN)
	10	22.5	27.4	—	455-2234-ND	3.21	26.75	106.98	B10B-XH-AM(LF)(SN)
	12	27.5	32.4	—	455-2233-ND	3.94	32.80	131.18	B12B-XH-AM(LF)(SN)
	侧面插入型 (有罩)								
3	2	2.5	7.4	—	455-2257-ND	1.07	8.94	35.75	S2B-XH-A(LF)(SN)
	3	5.0	9.9	—	455-2250-ND	1.35	11.23	44.92	S3B-XH-A(LF)(SN)
	4	7.5	12.4	—	455-2243-ND	1.70	14.17	56.68	S4B-XH-A(LF)(SN)
	5	10.0	14.9	—	455-2242-ND	2.04	17.00	67.98	S5B-XH-A(LF)(SN)
	6	12.5	17.4	—	455-2236-ND	2.60	21.70	86.79	S6B-XH-A(LF)(SN)
	7	15.0	19.9	—	455-2240-ND	3.00	24.99	99.96	S7B-XH-A(LF)(SN)
	8	17.5	22.4	—	455-2225-ND	3.20	26.64	106.54	S8B-XH-A(LF)(SN)
	9	20.0	24.9	—	455-2224-ND	3.82	31.81	127.24	S9B-XH-A(LF)(SN)
	10	22.5	27.4	—	455-2228-ND	4.01	33.40	133.59	S10B-XH-A(LF)(SN)
	11	25.0	29.9	—	455-2226-ND	4.79	39.93	159.71	S11B-XH-A(LF)(SN)
	12	27.5	32.4	—	455-2221-ND	5.24	43.63	174.52	S12B-XH-A(LF)(SN)
	13	30.0	34.9	—	455-2223-ND	5.65	47.10	188.39	S13B-XH-A(LF)(SN)
	14	32.5	37.4	—	455-2222-ND	5.76	48.04	192.16	S14B-XH-A(LF)(SN)
	15	35.0	39.9	—	455-2272-ND	7.06	58.80	235.20	S15B-XH-A(LF)(SN)
	16	37.5	42.4	—	455-2229-ND	7.95	66.29	265.16	S16B-XH-A(LF)(SN)

图	电路	尺寸 - mm		Digi-Key 零件编号	剪切带价格			带卷* 价格 500	JST 零件编号
		A	B		1	10	100		
接头 - 符合 RoHS 规范要求									
SMT 插入型 (有罩)									
4	3	5.0	12.5	455-2263-1-ND	.57	5.22	43.51	174.05	S3B-XH-SM4-TB(LF)(SN)
	4	7.5	15.0	455-2262-1-ND	.64	5.91	49.22	196.86	S4B-XH-SM4-TB(LF)(SN)
	6	12.5	20.0	455-2264-1-ND	.85	7.84	65.33	261.30	S6B-XH-SM4-TB(LF)(SN)

* 将 1-ND 改为 2-ND, 即为带卷零件编号。

说明	Digi-Key 零件编号	剪切带价格			带卷价格* 8,000	JST 零件编号
		100	500	1,000		
触点 - 符合 RoHS 规范要求						
30 - 26 AWG	455-2261-1-ND	3.18	12.71	19.07/M	—	19.07/M
28 - 22 AWG	455-1135-1-ND	3.09	12.35	148.20	—	148.20
工具						
30 - 26 AWG 的压接工具	455-2245-ND	—	831.68/1	—	—	YRS-480
28 - 22 AWG 的压接工具	455-1136-ND	—	419.19/1	—	—	WC-110
拔出工具	455-2246-ND	—	46.56/1	—	—	XJ-06

* 将 1-ND 改为 2-ND, 即为带卷零件编号。

XA 系列 2.5mm 连接器



特点: • 卡锁设备可防止意外断接 • 接头的晶片由玻璃填充的 PA66 尼龙制成, 有效防止焊接裂缝的出现 • 低插入力 • 插入导引机构
技术规格: • 额定电流: 3A AC/DC (AWG 20) • 额定电压: 250V AC/DC • 温度范围: -25°C - 85°C • 适用导线: AWG 28 - 20



图	电路	尺寸 - mm		Digi-Key 零件编号	价格			JST 零件编号	
		A	B		10	100	500		
壳体									
1	3	5.0	9.8	455-2149-ND	.63	5.27	21.06	XAP-03V-1	
	4	7.5	12.3	455-2150-ND	.79	6.57	26.27	XAP-04V-1	
	5	10.0	14.8	455-2151-ND	.80	6.68	26.71	XAP-05V-1	
	6	12.5	17.3	455-2152-ND	1.03	8.58	34.30	XAP-06V-1	
	7	15.0	19.8	455-2153-ND	1.06	8.80	35.18	XAP-07V-1	
	8	17.5	22.3	455-2154-ND	1.67	13.90	55.59	XAP-08V-1	
	9	20.0	24.8	455-2155-ND	1.69	14.06	56.24	XAP-09V-1	
	10	22.5	27.3	455-2156-ND	1.90	15.85	63.41	XAP-10V-1	
	11	25.0	29.8	455-2157-ND	1.93	16.07	64.27	XAP-11V-1	
	12	27.5	32.3	455-2158-ND	1.96	16.34	65.36	XAP-12V-1	
	13	30.0	34.8	455-2159-ND	1.99	16.61	66.44	XAP-13V-1	
	14	32.5	37.3	455-2160-ND	2.05	17.05	68.19	XAP-14V-1	
	15	35.0	39.8	455-2161-ND	2.07	17.26	69.05	XAP-15V-1	
	接头								
	顶部插入 - 通孔 (有罩), 无凸耳								
2	2	2.5	7.5	455-1989-ND	1.19	9.93	39.71	B02B-XASK-1(LF)(SN)	
	3	5.0	10.0	455-1990-ND	1.57	13.06	52.22	B03B-XASK-1(LF)(SN)	

图	电路	尺寸 - mm		Digi-Key 零件编号	价格			JST 零件编号
		A	B		10	100	500	
2	4	7.5	12.5	455-1994-ND	1.95	16.23	64.91	B04B-XASK-1(LF)(SN)
	5	10.0	15.0	455-1995-ND	2.47	20.57	82.26	B05B-XASK-1(LF)(SN)
	6	12.5	17.5	455-1996-ND	2.85	23.74	94.95	B06B-XASK-1(LF)(SN)
	8	17.5	22.5	455-1998-ND	3.78	31.50	126.00	B08B-XASK-1(LF)(SN)
	9	20.0	25.0	455-1999-ND	4.20	35.03	140.11	B09B-XASK-1(LF)(SN)
	12	27.5	32.5	455-2005-ND	5.85	48.79	195.15	B12B-XASK-1(LF)(SN)
侧面插入 - 通孔 (有罩)								
3	2	2.5	7.5	455-2044-ND	3.41	28.38	113.51	S02B-XASS-1(LF)(SN)

图	电路	尺寸 - mm		Digi-Key 零件编号	剪切带价格			带卷* 价格 500	JST 零件编号
		A	B		10	100	500		
SMT 型 (有罩)									
4	2	2.5	10.0	455-2022-1-ND	6.06	50.54	202.16	BM02B-XASS-TF(LF)(SN)	
	3	5.0	12.5	455-2023-1-ND	7.57	63.05	252.19	BM03B-XASS-TF(LF)(SN)	
	5	10.0	17.5	455-2024-1-ND	8.74	72.80	291.20	BM05B-XASS-TF(LF)(SN)	
	6	12.5	20.0	455-2025-1-ND	9.50	79.16	316.63	BM06B-XASS-TF(LF)(SN)	
	7	15.0	22.5	455-2026-1-ND	11.39	94.94	379.77	BM07B-XASS-TF(LF)(SN)	
	8	17.5	25.0	455-2027-1-ND	11.83	98.56	394.25	BM08B-XASS-TF(LF)(SN)	
	9	20.0	27.5	455-2028-1-ND	12.27	102.23	408.92	BM09B-XASS-TF(LF)(SN)	
	13	30.0	37.5	455-2029-1-ND	15.61	130.10	520.40	BM13B-XASS-TF(LF)(SN)	

* 将 1-ND 改为 2-ND, 即为带卷零件编号。

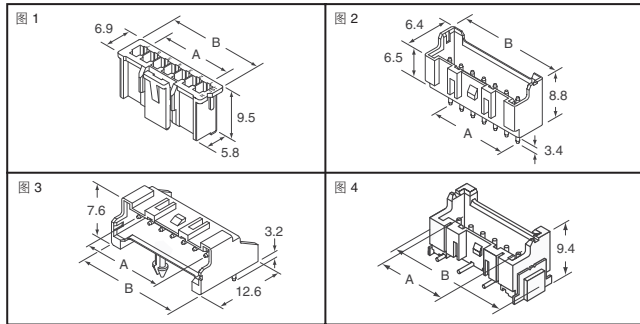
说明	Digi-Key 零件编号	剪切带价格			带卷价格* 8,000	JST 零件编号
		10	100	500		
触点 - 镀锡 - 符合 RoHS 规范要求						
26 - 22 AWG	455-2050-1-ND	.23	1.88	7.53	11.30/M	11.30/M
24 - 20 AWG	455-2051-1-ND	.23	1.88	7.53	11.30/M	11.30/M
手动压接工具						
26 - 22 AWG	455-2045-ND	—	419.19/1	—	—	WC-691
24 - 20 AWG	455-2046-ND	—	509.01/1	—	—	WC-700M
24 - 20 AWG	455-2049-ND	—	1144.50/1	—	—	YRS-692

* 将 1-ND 改为 2-ND, 即为带卷零件编号。

XAD 系列 2.5mm 连接器



特点: • 卡锁设备可防止意外断接 • 防焊接裂缝材料 • 防误插设计

技术规格: • 额定电流: 3A AC/DC (20 AWG) • 额定电压: 250V AC/DC • 温度范围: -25°C - 85°C • 适用导线: 28 - 20 AWG



图	电路	尺寸 - mm		Digi-Key 零件编号	价格			JST 零件编号
		A	B		1	10	100	
壳体								
1	8	7.5	14.7	455-2162-ND	—	2.07	17.27	XADRP-08V
	10	10.0	17.2	455-2163-ND	—	2.11	17.62	XADRP-10V
	12	12.5	19.7	455-2164-ND	—	2.15	17.96	XADRP-12V
	14	15.0	22.2	455-2165-ND	—	2.20	18.33	XADRP-14V
	16	17.5	24.7	455-2166-ND	—	2.24	18.70	XADRP-16V
	18	20.0	27.2	455-2167-ND	—	2.29	19.05	XADRP-18V
	20	22.5	29.7	455-2168-ND	—	2.33	19.39	XADRP-20V
	22	25.0	32.2	455-2169-ND	—	2.37	19.74	XADRP-22V
	24	27.5	34.7	455-2170-ND	—	2.41	20.08	XADRP-24V
	26	30.0	37.2	455-2171-ND	—	2.47	20.57	XADRP-26V
	28	32.5	39.7	455-2172-ND	—	2.50	20.83	XADRP-28V
	30	35.0	42.2	455-2174-ND	—	2.55	21.25	XADRP-30V
34	40.0	47.2	455-2173-ND	—	2.62	21.86	XADRP-34V	
40	47.5	54.7	455-2175-ND	—	2.75	22.95	XADRP-40V	
接头								
顶端插入 (有罩)								
2	8	7.5	15.0	455-1997-ND	—	4.17	34.77	B08B-XADSS-N(LF)(SN)
	10	10.0	17.5	455-2002-ND	—	4.72	39.33	B10B-XADSS-N(LF)(SN)
	14	15.0	22.5	455-2008-ND	—	5.51	45.95	B14B-XADSS-N(LF)(SN)
	18	20.0	27.5	455-2011-ND	—	6.60	55.02	B18B-XADSS-N(LF)(SN)
	20	22.5	30.0	455-2014-ND	—	6.87	57.26	B20B-XADSS-N(LF)(SN)
	26	30.0	37.5	455-2019-ND	—	8.85	73.72	B26B-XADSS-N(LF)(SN)
	36	42.5	50.0	455-2020-ND	—	12.68	105.68	B36B-XADSS-N(LF)(SN)
	40	47.5	55.0	455-2021-ND	—	14.45	120.42	B40B-XADSS-N(LF)(SN)
侧面插入型 (有罩)								
3	8	7.5	15.0	455-2031-ND	1.41	12.98	108.14	S08B-XADSS-N(LF)(SN)
	12	12.5	20.0	455-2033-ND	1.52	14.04	117.01	S12B-XADSS-N(LF)(SN)
	14	15.0	22.5	455-2034-ND	1.68	15.55	129.57	S14B-XADSS-N(LF)(SN)
	20	22.5	30.0	455-2035-ND	2.13	19.69	164.10	S20B-XADSS-N(LF)(SN)
	26	30.0	37.5	455-2036-ND	3.49	32.23	268.60	S26B-XADSS-N(LF)(SN)

全部产品均以美元计价。 免费电话: 10800-1527031 (China Telecom - 中国电信) — 10800-8527031 (CNCG - 中国网通)

JST

DB 系列

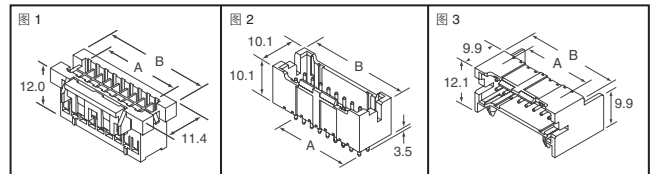
2.5mm 板载 IDC 连接器

技术规格: • 额定电流: 2AAC/DC (24AWG) • 额定电压: 250V AC/DC
 • 温度范围: -25°C ~ 85°C • 适用导线: UL1007 (有关其它 UL 导线详情, 请联系 JST) 26、24AWG。线芯7股, 包锡。绝缘外径/1.0~1.4mm (0.039" ~ 0.055")

材料和表面处理: • 触点: 磷青铜, 铜涂层, 镀锡/铅 • 体座: 尼龙 66, UL 94V-0

适用 PCB 厚度: • 1.6mm (0.063")

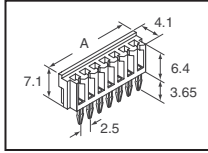

电路	颜色	AWG	尺寸 A (mm)	Digi-Key 零件编号	价格			JST 零件编号
					1	10	100	
2	绿	28	7.5	455-1070-ND	.18	1.38	11.47	02DB-8M
			17.5	455-1074-ND	.49	3.66	30.52	06DB-8M
			27.5	455-1078-ND	.81	6.07	50.57	10DB-8M
4	白	26	12.5	455-1084-ND	.33	2.45	20.40	04DB-6S
			17.5	455-1086-ND	.47	3.56	29.70	06DB-6S
			27.5	455-1090-ND	.78	5.86	48.81	10DB-6S
			32.5	455-1092-ND	.94	7.07	58.86	12DB-6S
2	黑	24	7.5	455-1094-ND	.18	1.38	11.47	02DB-4K
			13.0	455-1097-ND	.40	3.00	24.99	05DB-4K
			17.5	455-1098-ND	.47	3.54	29.51	06DB-4K
			22.5	455-1100-ND	.64	4.80	39.99	08DB-4K
			25.0	455-1101-ND	.71	5.38	44.80	09DB-4K
			27.5	455-1102-ND	.81	6.07	50.57	10DB-4K

HR 系列

2.5mm IDC 插座

技术规格: • 额定电流: 2A AC/DC (24 AWG) • 额定电压: 250V AC/DC
 • 温度范围: -25°C ~ 85°C • 适用导线: UL1007 (有关其它 UL 导线详情, 请联系 JST) 26、24 AWG。线芯7股, 包锡。绝缘外径/1.0 ~ 1.5mm (0.039" ~ 0.059")

材料和表面处理: • 触点: 磷青铜, 镀锡 • 体座: 尼龙 66, UL 94V-0

适用 PCB 厚度: • 0.8 ~ 1.6mm (0.031" ~ 0.063")

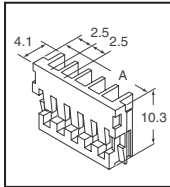

电路	颜色	AWG	尺寸 A (mm)	Digi-Key 零件编号	价格			JST 零件编号
					1	10	100	
2	白	26	7.5	455-1044-ND	.21	1.54	12.88	02HR-6S
			17.5	455-1048-ND	.45	3.41	28.41	06HR-6S
			22.5	455-1050-ND	.59	4.39	36.57	08HR-6S
			27.5	455-1052-ND	.73	5.53	46.11	10HR-6S
			35.0	455-1055-ND	.91	6.81	56.81	13HR-6S
6	黑	24	17.5	455-1061-ND	.45	3.38	28.17	06HR-4K
			22.5	455-1063-ND	.61	4.57	38.11	08HR-4K
			25.0	455-1064-ND	.68	5.13	42.81	09HR-4K
			32.5	455-1067-ND	.84	6.27	52.25	12HR-4K
			35.0	455-1068-ND	.90	6.77	56.39	13HR-4K

† 未经 UL 和 CSA 认证

VH 系列

3.96mm 连接器

特点: • 可靠的 VH 连接器适合各种用途 • 安装高度为 16.5mm • 锁定机构可防止连接器松开和误插

技术规格: • 额定电流: 10A AC/DC • 额定电压: 250V AC/DC • 温度范围: -25°C ~ 85°C • 适用导线: 22 ~ 16 AWG • 颜色: 自然色 (白色)



图	电路	尺寸 (mm)		Digi-Key 零件编号	价格			JST 零件编号
		A	B		10	100	500	
体座 - 符合 RoHS 规范要求								
1	2	3.96	7.86	455-1183-ND	.62	5.18	20.70	VHR-2N
	3	7.92	11.82	455-1184-ND	.72	6.00	23.99	VHR-3N
	4	11.88	15.78	455-1185-ND	.92	7.65	30.58	VHR-4N
	5	15.84	19.74	455-1186-ND	1.21	10.12	40.46	VHR-5N
	6	19.80	23.70	455-1187-ND	1.31	10.88	43.51	VHR-6N
	7	23.76	27.66	455-1181-ND	1.67	13.94	55.74	VHR-7N
	8	27.72	31.62	455-1168-ND	1.73	14.41	57.62	VHR-8N
	9	31.68	35.58	455-1169-ND	2.01	16.76	67.03	VHR-9N
	10	35.64	39.54	455-1167-ND	2.30	19.17	76.67	VHR-10N

图	电路	尺寸 (mm)		Digi-Key 零件编号	价格			JST 零件编号
					10	100	500	
接头								
顶部插入 (锁定) - 符合 RoHS 规范要求								
2	2	3.96	7.86	455-1639-ND	1.19	9.88	39.51	B2P-VH(LF)(SN)
	3	7.92	11.82	455-1640-ND	1.50	12.50	50.00	B3P-VH(LF)(SN)
	4	11.88	15.78	455-1641-ND	1.92	16.03	64.11	B4P-VH(LF)(SN)
	5	15.84	19.74	455-1642-ND	2.36	19.71	78.82	B5P-VH(LF)(SN)
	6	19.80	23.70	455-1643-ND	2.70	22.48	89.91	B6P-VH(LF)(SN)
	7	23.76	27.66	455-1644-ND	3.12	26.01	104.02	B7P-VH(LF)(SN)
	8	27.72	31.62	455-1645-ND	3.73	31.05	124.18	B8P-VH(LF)(SN)
	9	31.68	35.58	455-1646-ND	4.13	34.43	137.70	B9P-VH(LF)(SN)
	10	35.64	39.54	455-1647-ND	4.51	37.55	150.19	B10P-VH(LF)(SN)
	侧部插入 (锁定)							
侧部插入 (锁定) - 符合 RoHS 规范要求								
3	2	3.96	7.86	455-1648-ND	1.40	11.64	46.57	B2PS-VH(LF)(SN)
	3	7.92	11.82	455-1649-ND	1.75	14.62	58.46	B3PS-VH(LF)(SN)
	4	11.88	15.78	455-1650-ND	2.33	19.46	77.82	B4PS-VH(LF)(SN)
	5	15.84	19.74	455-1651-ND	2.87	23.94	95.76	B5PS-VH(LF)(SN)
	6	19.80	23.70	455-1652-ND	3.39	28.28	113.10	B6PS-VH(LF)(SN)
	7	23.76	27.66	455-1653-ND	3.82	31.85	127.41	B7PS-VH(LF)(SN)
	8	27.72	31.62	455-1654-ND	4.55	37.95	151.81	B8PS-VH(LF)(SN)
	9	31.68	35.58	455-1655-ND	5.01	41.73	166.93	B9PS-VH(LF)(SN)
	10	35.64	39.54	455-1656-ND	5.51	45.92	183.66	B10PSVH(LF)(SN)

说明	Digi-Key 零件编号	剪切带价格			带卷* 数量	JST 零件编号
		10	100	500		
触点-镀锡 - 符合 RoHS 规范要求						
20 - 16 AWG	455-1319-1-ND	.56	4.63	18.53	3,500	30.76/M SVH-41T-P1.1
22 - 18 AWG	455-1133-1-ND	—	4.71	18.82	4,500	31.25/M SVH-21T-P1.1
压接工具						
20 - 16 AWG, 触点	455-1911-ND	—	—	—	—	WC-930
22 - 18 AWG 触点	455-1134-ND	—	—	—	—	WC-160

* 将 1-ND 改为 2-ND, 即为带卷零件编号。

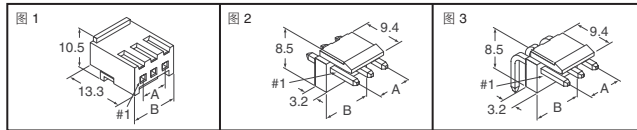
SIN 系列

板载压接端子

特点: • 符合电路板固定要求, 确保在焊接之前和焊接期间安装稳固 • 可用机器将导线与端子固定 • 应力消除器可最大限度地减少导线的使用

技术规格: • 额定电流: 视导线而定 • 温度范围: -25°C ~ 85°C • 适用导线: 30 ~ 12 AWG • 适用 PCB 厚度: 1.6 mm (0.063") 材料: • 镀锡



图	导线 AWG#	尺寸 (mm)		PCB (mm)		Digi-Key 零件编号	价格			带卷* 数量		JST 零件编号	
		A	B	厚	孔		10	100	500	数量	价格		
1	28 - 26	5.8	3.1	1.6	1.0	455-1452-1-ND	.20	1.63	6.51	9,000	9.77/M	SIN-002T-1.0	
	22 - 18	12.6	3.6	1.6	1.80	455-1453-1-ND	.40	3.37	13.46	3,000	22.35/M	SIN-21T-1.8	
	22 - 18	7.6	4.1	1.6	1.80	455-1454-1-ND	.30	2.50	9.99	4,500	16.59/M	SIN-21T-1.8S	
	3	18, 16	8.3	4.3	1.6	2.4	455-1455-1-ND	.36	2.99	11.94	3,000	19.82/M	SIN-41T-2.4S
		14	8.3	4.3	1.6	2.5	455-1456-1-ND	.36	2.99	11.94	3,000	19.82/M	SIN-61T-2.6S
		12	9.2	4.5	1.6	3.55	455-1457-1-ND	.46	3.84	15.37	2,000	25.52/M	SIN-81T-3.6S
		12	9.2	4.5	1.6	3.55	455-1457-1-ND	.46	3.84	15.37	2,000	25.52/M	SIN-81T-3.6S

* 将 1-ND 改为 2-ND, 即为带卷零件编号。

混合压接触点和压接工具

触点 材质	触点表面 处理	AWG	Digi-Key 零件编号	剪切带价格			带卷* 数量	JST 零件编号
				1	100	500		
VH/INV 系列压接触点 - 符合 RoHS 规范要求								
黄铜	镀锡	22 - 18	455-1132-1-ND	—	4.24	16.94	126.54/4,500	SVH-21T-1.1
SAN 系列压接触点								
黄铜	镀锡	30 ~ 24	455-1142-1-ND	—	1.94	7.76	144.49/14,000	SAN-002T-0.8K
30 - 24 AWG SAN 触点压接工具			455-1143-ND	862.88	—	—	—	YRS-220
压接工具								
KR 系列接头适配器			455-1374-ND	306.24	—	—	—	IDH-KR-12
手枪式握把压接工具			455-1372-ND	144.18	—	—	—	IDB-12

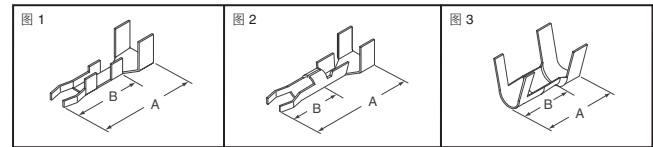
◆ 符合 RoHS 规范要求 * 将 1-ND 改为 2-ND, 即为带卷零件编号。

AVEN 微型连接器的压接工具

• 优质通用压接工具
 • 可压接 1.25 ~ 2.5mm (AWG 32-20) 间距的连接器引脚

AV4999-ND (10140)..... 59.95

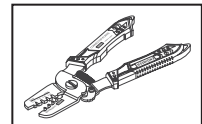

全部产品均以美元计价。 免费电话: 10800-1527031 (China Telecom - 中国电讯) — 10800-8527031 (CNCG - 中国网通)

digikkey.com.cn — 电话: (852) 3104 0500 — 传真: (852) 3104 0686

(CN082-09) 133