

## 3M 0.100"x0.100" (2.54mmx2.54mm) 插口连接器



导线规格: 26、28、30AWG 实心或绞合

物理规格: • 绝缘材料: 玻璃纤维加强的聚酯塑料 • 易燃性等级: UL 94V-0

• 颜色: 灰色 • 触点材料: 镀铜 • 镀层: 30μ金 • 导线规格: 26 和 28AWG 实心或绞合, 30AWG 实心

• 标记: 3M 徽标、零件识别号和定位三角 电气规格: • 额定电流: 1A • 绝缘电阻: 在 500 VDC 下大于 1x10<sup>10</sup>Ω • 耐受电压: 1000VRMS (海平面) 环境规格: • 额定温度: -55°C ~ 105°C • UL 文件编号: E68080; CSA 文件编号: LR-40971

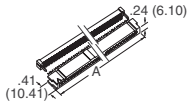

触点数	尺寸 A 英寸 (mm)	Digi-Key 零件编号	价格		3M 零件编号
			1	10	
电极标记插接 (开端)					
10	.68 (17.27)	MSC10K-ND	2.00	16.80	3473-6000
14	.88 (22.35)	MSC14K-ND	2.41	20.30	3385-6000
16	.98 (24.89)	MSC16K-ND	2.64	22.23	3452-6000
20	1.18 (29.97)	MSC20K-ND	2.91	24.50	3421-6000
24	1.38 (35.05)	MSC24K-ND	3.49	29.40	3626-6000
26	1.48 (37.59)	MSC26K-ND	3.76	31.68	3399-6000
30	1.68 (42.67)	MSC30K-ND	4.33	36.40	3419-6000
34	1.88 (47.75)	MSC34K-ND	4.91	41.30	3414-6000
40	2.18 (55.37)	MSC40K-ND	5.76	48.48	3417-6000
50	2.68 (68.07)	MSC50K-ND	7.20	60.55	3425-6000
60	3.18 (80.77)	MSC60K-ND	8.92	75.08	3334-6000
中间凹陷的电极标记 (开端)					
10	.68 (17.27)	MKC10K-ND	2.00	16.80	3473-6600
14	.88 (22.35)	MKC14K-ND	2.41	20.30	3385-6600
16	.98 (24.89)	MKC16K-ND	2.64	22.23	3452-6600
20	1.18 (29.97)	MKC20K-ND	2.91	24.50	3421-6600
24	1.38 (35.05)	MKC24K-ND	3.49	29.40	3626-6600
26	1.48 (37.59)	MKC26K-ND	3.76	31.68	3399-6600
30	1.68 (42.67)	MKC30K-ND	4.33	36.40	3419-6600
34	1.88 (47.75)	MKC34K-ND	4.91	41.30	3414-6600
40	2.18 (55.37)	MKC40K-ND	5.76	48.48	3417-6600
50	2.68 (68.07)	MKC50K-ND	7.20	60.55	3425-6600
60	3.18 (80.77)	MKC60K-ND	8.92	75.08	3334-6600
中间凹陷的电极标记 (闭端)					
10	.68 (17.27)	MSD10K-ND	2.12	17.85	3473-7600
14	.88 (22.35)	MSD14K-ND	2.66	22.40	3385-7600
16	.98 (24.89)	MSD16K-ND	2.79	23.45	3452-7600
20	1.18 (29.97)	MSD20K-ND	3.06	25.73	3421-7600
24	1.38 (35.05)	MSD24K-ND	3.66	30.80	3626-7600
26	1.48 (37.59)	MSD26K-ND	3.97	33.43	3399-7600
30	1.68 (42.67)	MSD30K-ND	4.56	38.33	3419-7600
34	1.88 (47.75)	MSD34K-ND	5.12	43.05	3414-7600
40	2.18 (55.37)	MSD40K-ND	6.01	50.58	3417-7600
50	2.68 (68.07)	MSD50K-ND	7.49	63.00	3425-7600
60	3.18 (80.77)	MSD60K-ND	9.26	77.88	3334-7600
缆线应力释放/稳定器					
10	—	MSSR10-ND	.25	2.10	3448-3010
14	—	MSSR14-ND	.25	2.10	3448-3014
16	—	MSSR16-ND	.25	2.10	3448-3016
20	—	MSSR20-ND	.25	2.10	3448-3020
24	—	MSSR24-ND	.33	2.80	3448-3024
26	—	MSSR26-ND	.25	2.10	3448-3026
30	—	MSSR30-ND	.46	3.85	3448-3030
34	—	MSSR34-ND	.25	2.10	3448-3034
40	—	MSSR40-ND	.25	2.10	3448-3040
50	—	MSSR50-ND	.25	2.10	3448-3050
60	—	MSSR60-ND	.27	2.28	3448-3060

## 3M 89 系列, 0.100"x0.100" (2.54mmx2.54mm) 插口连接器



这些高质量的标准型 IDC 插座最大程度地降低了组装成本而不损害可靠性。89 系列 IDC 插座是标准型互连新产品系列的一部分, 专为帮助电子设备制造商降低组装成本而设计。这些互连产品同样具备您期待的 3M 公司的质量与可靠性。它们采用了您的工艺及产品成本具有正面影响的“系统”方法。物理规格: • 绝缘材料: 玻璃纤维加强的聚酯塑料 (PBT) • 易燃性等级: UL 94V-0 • 颜色: 灰色 • 标记: 模制 3M 徽标和定位三角 • 引脚: 磷青铜 • 触点镀层: 摩擦区: 30μ金, MIL-G-45204, II 型, C 级 • 底镀层: 100μ镍, QQ-N-290, 2 类 • 导线规格: 28AWG 绞合 电气规格: • 额定电流: 1A • 绝缘电阻: 在 500VDC 下大于 1x10<sup>10</sup>Ω • 耐受电压: 1000VRMS (海平面) 环境规格: • 工作温度: -55°C ~ 105°C • UL 文件编号: E68080; CSA 文件编号: LR40971

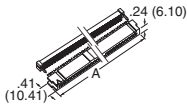

触点数	尺寸 A 英寸 (mm)	Digi-Key 零件编号	价格		3M 零件编号
			1	10	
IDC 镀金插口					
10	.68 (17.27)	MSC10A-ND	1.09	8.84	89110-0001
14	.88 (22.35)	MSC14A-ND	1.12	9.12	89114-0001

触点数	尺寸 A 英寸 (mm)	Digi-Key 零件编号	价格		3M 零件编号
			1	10	
16	.98 (24.89)	MSC16A-ND	1.16	9.41	89116-0001
20	1.18 (29.97)	MSC20A-ND	1.26	10.26	89120-0001
24	1.38 (35.05)	MSC24A-ND	1.86	15.11	89124-0001
26	1.48 (37.59)	MSC26A-ND	1.44	11.69	89126-0001
30	1.68 (42.67)	MSC30A-ND	1.72	13.97	89130-0001
34	1.88 (47.75)	MSC34A-ND	1.61	13.11	89134-0001
40	2.18 (55.37)	MSC40A-ND	2.17	17.67	89140-0001
50	2.68 (68.07)	MSC50A-ND	2.35	19.10	89150-0001
60	3.18 (80.77)	MSC60A-ND	2.42	19.67	89160-0001
IDC 镀金插口, 带电极标记					
10	.68 (17.27)	MKC10A-ND	1.09	8.84	89110-0101
14	.88 (22.35)	MKC14A-ND	1.12	9.12	89114-0101
16	.98 (24.89)	MKC16A-ND	1.16	9.41	89116-0101
20	1.18 (29.97)	MKC20A-ND	1.26	10.26	89120-0101
24	1.38 (35.05)	MKC24A-ND	1.65	13.40	89124-0101
26	1.48 (37.59)	MKC26A-ND	1.44	11.69	89126-0101
30	1.68 (42.67)	MKC30A-ND	1.61	13.11	89130-0101
34	1.88 (47.75)	MKC34A-ND	1.61	13.11	89134-0101
40	2.18 (55.37)	MKC40A-ND	2.17	17.67	89140-0101
50	2.68 (68.07)	MKC50A-ND	2.35	19.10	89150-0101
60	3.18 (80.77)	MKC60A-ND	2.42	19.67	89160-0101
应力释放					
10	—	MKSR10-ND	.32	2.57	3448-89110
14	—	MKSR14-ND	.32	2.57	3448-89114
16	—	MKSR16-ND	.32	2.57	3448-89116
20	—	MKSR20-ND	.32	2.57	3448-89120
24	—	MKSR24-ND	.49	3.99	3448-89124
26	—	MKSR26-ND	.32	2.57	3448-89126
30	—	MKSR30-ND	.49	3.99	3448-89130
34	—	MKSR34-ND	.32	2.57	3448-89134
40	—	MKSR40-ND	.32	2.57	3448-89140
50	—	MKSR50-ND	.32	2.57	3448-89150
60	—	MKSR60-ND	.46	3.71	3448-89160

## 3M 0.100"x0.100" (2.54mmx2.54mm) 插头连接器

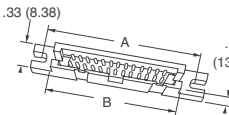

物理规格: • 绝缘材料: 玻璃纤维加强的聚酯塑料 (PBT) • 易燃性等级: UL 94V-0 • 颜色: 灰色 • 触点材料: 扁平导线连接器: 镀铜 • 锁扣弹出线头: 铜合金 • 镀层: 30μ金 • 导线规格: 26 和 28AWG 实心或绞合 • 30AWG 实心 电气规格: • 额定电流: 1A • 绝缘电阻: 在 500VDC 下大于 1x10<sup>10</sup>Ω • 耐受电压: 1000VRMS (海平面) 环境规格: • 额定温度: -55°C ~ 105°C • UL 文件编号: E68080; CSA 文件编号: LR-40971

触点数	尺寸 - 英寸 (mm)		Digi-Key 零件编号	价格		3M 零件编号
	A	B		1	10	
带槽式安装凸缘						
10	1.20 (30.48)	.90 (22.86)	MPL10K-ND	2.95	24.85	4610-6050
14	1.40 (35.56)	1.10 (27.94)	MPL14K-ND	4.10	34.48	4614-6000
16	1.50 (38.10)	1.20 (30.48)	MPL16K-ND	4.64	39.03	4616-6000
20	1.70 (43.18)	1.40 (35.56)	MPL20K-ND	5.41	45.50	4620-6000
24	1.90 (48.26)	1.60 (40.64)	MPL24K-ND	5.95	50.05	4624-6000
26	2.00 (50.80)	1.70 (43.18)	MPL26K-ND	6.16	51.80	4626-6000
30	2.20 (55.88)	1.90 (48.26)	MPL30K-ND	6.76	56.88	4630-6000
34	2.40 (60.96)	2.10 (53.34)	MPL34K-ND	7.63	64.23	4634-6000
40	2.50 (63.50)	2.20 (55.88)	MPL36K-ND	8.07	67.90	4636-6000
46	2.70 (68.58)	2.40 (60.96)	MPL40K-ND	8.47	71.23	4640-6000
50	3.20 (81.28)	2.90 (73.66)	MPL50K-ND	9.17	77.18	4650-6000
60	3.70 (93.98)	3.40 (86.36)	MPL60K-ND	10.82	91.00	4660-6000
64	3.90 (99.06)	3.60 (91.44)	MPL64K-ND	11.54	97.13	4664-6000
无安装凸缘						
10	1.20 (30.48)	.90 (22.86)	MPK10K-ND	2.95	24.85	4610-6051
14	1.40 (35.56)	1.10 (27.94)	MPK14K-ND	4.10	34.48	4614-6001
16	1.50 (38.10)	1.20 (30.48)	MPK16K-ND	4.64	39.03	4616-6001
20	1.70 (43.18)	1.40 (35.56)	MPK20K-ND	5.41	45.50	4620-6001
24	1.90 (48.26)	1.60 (40.64)	MPK24K-ND	5.95	50.05	4624-6001
26	2.00 (50.80)	1.70 (43.18)	MPK26K-ND	6.16	51.80	4626-6001
30	2.20 (55.88)	1.90 (48.26)	MPK30K-ND	6.76	56.88	4630-6001
34	2.40 (60.96)	2.10 (53.34)	MPK34K-ND	7.63	64.23	4634-6001
36	2.50 (63.50)	2.20 (55.88)	MPK36K-ND	8.07	67.90	4636-6001
40	2.70 (68.58)	2.40 (60.96)	MPK40K-ND	8.47	71.23	4640-6001
50	3.20 (81.28)	2.90 (73.66)	MPK50K-ND	9.17	77.18	4650-6001
60	3.70 (93.98)	3.40 (86.36)	MPK60K-ND	10.82	91.00	4660-6001
64	3.90 (99.06)	3.60 (91.44)	MPK64K-ND	11.54	97.13	4664-6001
应力释放						
10	—	—	MPSR10-ND	.58	4.90	3448-4610
14	—	—	MPSR14-ND	1.52	12.78	3448-4614

触点数	尺寸 - 英寸 (mm)		Digi-Key 零件编号	价格		3M 零件编号
	A	B		1	10	
16	—	—	MPSR16-ND	.87	7.35	3448-4616
20	—	—	MPSR20-ND	.89	7.53	3448-4620
24	—	—	MPSR24-ND	1.48	12.43	3448-4624
26	—	—	MPSR26-ND	.89	7.53	3448-4626
30	—	—	MPSR30-ND	.83	7.00	3448-4630
34	—	—	MPSR34-ND	.94	7.88	3448-4634
36	—	—	MPSR36-ND	3.45	29.05	3448-4636
40	—	—	MPSR40-ND	.96	8.05	3448-4640
50	—	—	MPSR50-ND	.69	5.78	3448-4650
60	—	—	MPSR60-ND	1.56	13.13	3448-4660
64	—	—	MPSR64-ND	1.02	8.58	3448-4664
锁扣弹出钩 (短)						
锁扣弹出钩 (长)						
MDLKS1-ND .29/2 1.23 3505-16						
MDLKS2-ND .33/2 1.40 3505-17						

## 3M 0.100" (2.54mm) 卡边连接器

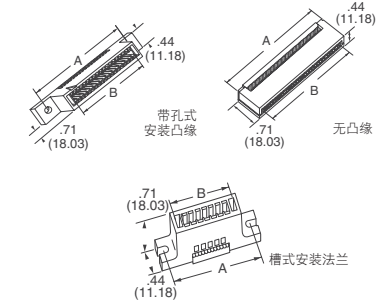

物理规格: • 绝缘材料: 玻璃纤维加强的聚酯塑料 (PBT) • 易燃性等级: UL 94V-0 • 颜色: 灰色 • 触点材料: 镀铜 • 镀层: 30μ金 • 标记: 3M 徽标和零件识别号

电气规格: • 额定电流: 1A • 绝缘电阻: 在 500VDC 下大于 1x10<sup>10</sup>Ω • 耐受电压: 1000VRMS (海平面) 环境规格: •

# 3M 端子跳接器

## 单端插口连接器

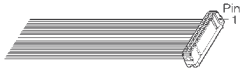

\* MC=3M 多色, GR=3M 灰色  
所示为不带应力释放的插口连接器。

触点数	连接器表面处理	长度英寸 (cm)	带状* 线缆	Digi-Key 零件编号	价格	
					1	10
10	金, 30µ	36 (91.44)	MC	M1AXK-1036R-ND	4.81	42.17
	金, 15µ	36 (91.44)	MC	M1AXA-1036R-ND	2.70	23.65
	金, 30µ	36 (91.44)	GR	M1AXK-1036J-ND	4.07	35.71
	金, 15µ	36 (91.44)	GR	M1AXA-1036J-ND	1.96	17.19
14	金, 30µ	36 (91.44)	MC	M1AXK-1436R-ND	6.14	53.80
	金, 15µ	36 (91.44)	MC	M1AXA-1436R-ND	3.41	29.86
	金, 30µ	36 (91.44)	GR	M1AXK-1436J-ND	4.97	43.62
	金, 15µ	36 (91.44)	GR	M1AXA-1436J-ND	2.24	19.68
16	金, 30µ	36 (91.44)	MC	M1AXK-1636R-ND	6.83	59.90
	金, 15µ	36 (91.44)	MC	M1AXA-1636R-ND	3.78	33.11
	金, 30µ	36 (91.44)	GR	M1AXK-1636J-ND	5.50	48.27
	金, 15µ	36 (91.44)	GR	M1AXA-1636J-ND	2.45	21.48
20	金, 30µ	36 (91.44)	MC	M1AXK-2036R-ND	7.93	69.53
	金, 15µ	36 (91.44)	MC	M1AXA-2036R-ND	4.55	39.89
	金, 30µ	36 (91.44)	GR	M1AXK-2036J-ND	6.27	54.99
	金, 15µ	36 (91.44)	GR	M1AXA-2036J-ND	2.89	25.35
24	金, 30µ	36 (91.44)	MC	M1AXK-2436R-ND	9.51	83.43
	金, 15µ	36 (91.44)	MC	M1AXA-2436R-ND	5.35	46.95
	金, 30µ	36 (91.44)	GR	M1AXK-2436J-ND	7.53	65.99
	金, 15µ	36 (91.44)	GR	M1AXA-2436J-ND	3.37	29.51
26	金, 30µ	36 (91.44)	MC	M1AXK-2636R-ND	10.27	90.10
	金, 15µ	36 (91.44)	MC	M1AXA-2636R-ND	5.72	50.20
	金, 30µ	36 (91.44)	GR	M1AXK-2636J-ND	8.12	71.20
	金, 15µ	36 (91.44)	GR	M1AXA-2636J-ND	3.57	31.30
30	金, 30µ	36 (91.44)	MC	M1AXK-3036R-ND	12.50	109.65
	金, 15µ	36 (91.44)	MC	M1AXA-3036R-ND	7.21	63.19
	金, 30µ	36 (91.44)	GR	M1AXK-3036J-ND	9.69	84.94
	金, 15µ	36 (91.44)	GR	M1AXA-3036J-ND	4.39	38.48
34	金, 30µ	36 (91.44)	MC	M1AXK-3436R-ND	13.41	117.63
	金, 15µ	36 (91.44)	MC	M1AXA-3436R-ND	7.24	63.48
	金, 30µ	36 (91.44)	GR	M1AXK-3436J-ND	10.60	92.92
	金, 15µ	36 (91.44)	GR	M1AXA-3436J-ND	4.42	38.77
40	金, 30µ	36 (91.44)	MC	M1AXK-4036R-ND	15.76	138.20
	金, 15µ	36 (91.44)	MC	M1AXA-4036R-ND	8.77	76.92
	金, 30µ	36 (91.44)	GR	M1AXK-4036J-ND	12.45	109.14
	金, 15µ	36 (91.44)	GR	M1AXA-4036J-ND	5.46	47.86
50	金, 30µ	36 (91.44)	MC	M1AXK-5036R-ND	19.69	172.68
	金, 15µ	36 (91.44)	MC	M1AXA-5036R-ND	10.62	93.16
	金, 30µ	36 (91.44)	GR	M1AXK-5036J-ND	15.55	136.34
	金, 15µ	36 (91.44)	GR	M1AXA-5036J-ND	6.48	56.82
60	金, 30µ	36 (91.44)	MC	M1AXK-6036R-ND	24.08	211.14
	金, 15µ	36 (91.44)	MC	M1AXA-6036R-ND	12.38	108.54
	金, 30µ	36 (91.44)	GR	M1AXK-6036J-ND	19.11	167.54
	金, 15µ	36 (91.44)	GR	M1AXA-6036J-ND	7.41	64.94

也备有下列型号:  
M1BX□□□36□-ND - 标准开端, 带应力释放  
M1CX□□□36□-ND - 标准开端, 带电极标记  
M1DX□□□36□-ND - 标准开端, 带电极标记和应力释放  
M1TX□□□36□-ND - 标准开端, 带电极标记和应力释放  
M1UX□□□36□-ND - 标准开端, 带电极标记  
M1VX□□□36□-ND - 标准开端, 带电极标记和应力释放  
M1WX□□□36□-ND - 标准开端, 带电极标记和应力释放  
M1YX□□□36□-ND - 标准开端, 带电极标记和应力释放  
M1ZX□□□36□-ND - 标准开端, 带电极标记和应力释放  
M1AX□□□36□-ND - 标准开端, 带电极标记和应力释放  
M1BX□□□36□-ND - 标准开端, 带应力释放  
M1CX□□□36□-ND - 标准开端, 带电极标记  
M1DX□□□36□-ND - 标准开端, 带电极标记和应力释放  
M1TX□□□36□-ND - 标准开端, 带电极标记和应力释放  
M1UX□□□36□-ND - 标准开端, 带电极标记  
M1VX□□□36□-ND - 标准开端, 带电极标记和应力释放  
M1WX□□□36□-ND - 标准开端, 带电极标记和应力释放  
M1YX□□□36□-ND - 标准开端, 带电极标记和应力释放  
M1ZX□□□36□-ND - 标准开端, 带电极标记和应力释放  
M1AX□□□36□-ND - 标准开端, 带电极标记和应力释放

## 单端插口连接器

\*双绞线缆的总长度是近似值。

触点数	连接器表面处理	长度英寸 (cm)	带状* 线缆	Digi-Key 零件编号	价格	
					1	10
10	金, 30µ	40 (101.60)	TW	M1AXK-1040K-ND	5.72	50.18
	金, 15µ	40 (101.60)	TW	M1AXA-1040K-ND	3.61	31.66
14	金, 30µ	40 (101.60)	TW	M1AXK-1440K-ND	7.41	65.01
	金, 15µ	40 (101.60)	TW	M1AXA-1440K-ND	4.68	41.07
16	金, 30µ	40 (101.60)	TW	M1AXK-1640K-ND	8.29	72.71
	金, 15µ	40 (101.60)	TW	M1AXA-1640K-ND	5.24	45.92
20	金, 30µ	40 (101.60)	TW	M1AXK-2040K-ND	9.76	85.55
	金, 15µ	40 (101.60)	TW	M1AXA-2040K-ND	6.38	55.91
26	金, 30µ	40 (101.60)	TW	M1AXK-2640K-ND	12.65	110.93
	金, 15µ	40 (101.60)	TW	M1AXA-2640K-ND	8.10	71.03

触点数	连接器表面处理	长度英寸 (cm)	带状* 线缆	Digi-Key 零件编号	价格	
					1	10
34	金, 30µ	40 (101.60)	TW	M1AXK-3440K-ND	16.52	144.85
	金, 15µ	40 (101.60)	TW	M1AXA-3440K-ND	10.34	90.70
40	金, 30µ	40 (101.60)	TW	M1AXK-4040K-ND	19.41	170.24
	金, 15µ	40 (101.60)	TW	M1AXA-4040K-ND	12.43	108.96
50	金, 30µ	40 (101.60)	TW	M1AXK-5040K-ND	24.26	212.72
	金, 15µ	40 (101.60)	TW	M1AXA-5040K-ND	15.19	133.21
60	金, 30µ	40 (101.60)	TW	M1AXK-6040K-ND	29.56	259.20
	金, 15µ	40 (101.60)	TW	M1AXA-6040K-ND	17.86	156.60

也备有下列型号:  
M1BX□□□40K-ND - 标准开端, 带应力释放  
M1CX□□□40K-ND - 标准开端, 带电极标记  
M1DX□□□40K-ND - 标准开端, 带电极标记和应力释放  
M1TX□□□40K-ND - 标准开端, 带电极标记和应力释放  
M1UX□□□40K-ND - 标准开端, 带电极标记  
M1VX□□□40K-ND - 标准开端, 带电极标记和应力释放  
M1WX□□□40K-ND - 标准开端, 带电极标记和应力释放  
M1YX□□□40K-ND - 标准开端, 带电极标记和应力释放  
M1ZX□□□40K-ND - 标准开端, 带电极标记和应力释放  
M1AX□□□40K-ND - 标准开端, 带电极标记和应力释放

## 插头连接器 - 单端

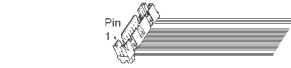

\* MC=3M 多色, GR=3M 灰色  
所示为无凸缘但带电极标记的引脚连接器。

触点数	连接器表面处理	长度英寸 (cm)	带状* 线缆	Digi-Key 零件编号	价格	
					1	10
10	金, 30µ	36 (91.44)	MC	M1KXX-1036R-ND	6.30	55.28
	金, 30µ	36 (91.44)	GR	M1KXX-1036J-ND	5.57	48.82
14	金, 30µ	36 (91.44)	MC	M1KXX-1436R-ND	8.77	76.88
	金, 30µ	36 (91.44)	GR	M1KXX-1436J-ND	7.61	66.71
16	金, 30µ	36 (91.44)	MC	M1KXX-1636R-ND	9.95	87.26
	金, 30µ	36 (91.44)	GR	M1KXX-1636J-ND	8.62	75.63
20	金, 30µ	36 (91.44)	MC	M1KXX-2036R-ND	11.83	103.73
	金, 30µ	36 (91.44)	GR	M1KXX-2036J-ND	10.17	89.19
24	金, 30µ	36 (91.44)	MC	M1KXX-2436R-ND	13.35	117.06
	金, 30µ	36 (91.44)	GR	M1KXX-2436J-ND	11.36	99.62
26	金, 30µ	36 (91.44)	MC	M1KXX-2636R-ND	14.01	122.87
	金, 30µ	36 (91.44)	GR	M1KXX-2636J-ND	11.86	103.98
30	金, 30µ	36 (91.44)	MC	M1KXX-3036R-ND	16.31	142.99
	金, 30µ	36 (91.44)	GR	M1KXX-3036J-ND	13.49	118.28
34	金, 30µ	36 (91.44)	MC	M1KXX-3436R-ND	17.67	154.96
	金, 30µ	36 (91.44)	GR	M1KXX-3436J-ND	14.85	130.25
36	金, 30µ	36 (91.44)	MC	M1KXX-3636R-ND	18.86	165.39
	金, 30µ	36 (91.44)	GR	M1KXX-3636J-ND	15.79	138.50
40	金, 30µ	36 (91.44)	MC	M1KXX-4036R-ND	19.98	175.25
	金, 30µ	36 (91.44)	GR	M1KXX-4036J-ND	16.67	146.19
50	金, 30µ	36 (91.44)	MC	M1KXX-5036R-ND	22.78	199.75
	金, 30µ	36 (91.44)	GR	M1KXX-5036J-ND	18.63	163.41
60	金, 30µ	36 (91.44)	MC	M1KXX-6036R-ND	27.04	237.08
	金, 30µ	36 (91.44)	GR	M1KXX-6036J-ND	22.06	193.48
64	金, 30µ	36 (91.44)	MC	M1KXX-6436R-ND	28.85	252.98
	金, 30µ	36 (91.44)	GR	M1KXX-6436J-ND	23.54	206.47

也备有下列型号:  
M1RX□□□36□-ND - 无凸缘但带电极标记  
与应力释放的引脚连接器  
M1WX□□□36□-ND - 带凸缘与电极标记的引脚连接器  
M1YX□□□36□-ND - 带凸缘与电极标记的引脚连接器  
M1ZX□□□36□-ND - 带凸缘与电极标记的引脚连接器  
M1AX□□□36□-ND - 带凸缘与电极标记的引脚连接器  
M1BX□□□36□-ND - 带凸缘与电极标记的引脚连接器  
M1CX□□□36□-ND - 带凸缘与电极标记的引脚连接器  
M1DX□□□36□-ND - 带凸缘与电极标记的引脚连接器  
M1TX□□□36□-ND - 带凸缘与电极标记的引脚连接器  
M1UX□□□36□-ND - 带凸缘与电极标记的引脚连接器  
M1VX□□□36□-ND - 带凸缘与电极标记的引脚连接器  
M1WX□□□36□-ND - 带凸缘与电极标记的引脚连接器  
M1YX□□□36□-ND - 带凸缘与电极标记的引脚连接器  
M1ZX□□□36□-ND - 带凸缘与电极标记的引脚连接器  
M1AX□□□36□-ND - 带凸缘与电极标记的引脚连接器  
M1BX□□□36□-ND - 带凸缘与电极标记的引脚连接器  
M1CX□□□36□-ND - 带凸缘与电极标记的引脚连接器  
M1DX□□□36□-ND - 带凸缘与电极标记的引脚连接器  
M1TX□□□36□-ND - 带凸缘与电极标记的引脚连接器  
M1UX□□□36□-ND - 带凸缘与电极标记的引脚连接器  
M1VX□□□36□-ND - 带凸缘与电极标记的引脚连接器  
M1WX□□□36□-ND - 带凸缘与电极标记的引脚连接器  
M1YX□□□36□-ND - 带凸缘与电极标记的引脚连接器  
M1ZX□□□36□-ND - 带凸缘与电极标记的引脚连接器  
M1AX□□□36□-ND - 带凸缘与电极标记的引脚连接器

## 插头连接器 - 单端

\*双绞线缆的总长度是近似值。

触点数	连接器表面处理	长度英寸 (cm)	带状* 线缆	Digi-Key 零件编号	价格	
					1	10
10	金, 30µ	40 (101.60)	TW	M1KXX-1040K-ND	7.22	63.29
	金, 30µ	40 (101.60)	TW	M1KXX-1440K-ND	10.05	88.09
16	金, 30µ	40 (101.60)	TW	M1KXX-1640K-ND	11.41	100.07
	金, 30µ	40 (101.60)	TW	M1KXX-2040K-ND	13.66	119.75
20	金, 30µ	40 (101.60)	TW	M1KXX-2640K-ND	16.39	143.70
	金, 30µ	40 (101.60)	TW	M1KXX-3440K-ND	20.78	182.19
40	金, 30µ	40 (101.60)	TW	M1KXX-4040K-ND	23.64	207.29
	金, 30µ	40 (101.60)	TW	M1KXX-5040K-ND	27.35	239.80
60	金, 30µ	40 (101.60)	TW	M1KXX-6040K-ND	32.52	285.14
	金, 30µ	40 (101.60)	TW	M1KXX-6440K-ND	34.69	304.24

也备有下列型号:  
M1RX□□□40K-ND - 标准开端, 无凸缘, 带电极标记  
和应力释放  
M1WX□□□40K-ND - 标准开端, 带凸缘和电极标记  
M1YX□□□40K-ND - 标准开端, 带凸缘、电极标记  
和应力释放  
M1ZX□□□40K-ND - 标准开端, 带凸缘、电极标记  
和应力释放  
M1AX□□□40K-ND - 标准开端, 带凸缘、电极标记  
和应力释放  
M1BX□□□40K-ND - 标准开端, 带凸缘、电极标记  
和应力释放  
M1CX□□□40K-ND - 标准开端, 带凸缘、电极标记  
和应力释放  
M1DX□□□40K-ND - 标准开端, 带凸缘、电极标记  
和应力释放  
M1TX□□□40K-ND - 标准开端, 带凸缘、电极标记  
和应力释放  
M1UX□□□40K-ND - 标准开端, 带凸缘、电极标记  
和应力释放  
M1VX□□□40K-ND - 标准开端, 带凸缘、电极标记  
和应力释放  
M1WX□□□40K-ND - 标准开端, 带凸缘和电极标记  
M1YX□□□40K-ND - 标准开端, 带凸缘、电极标记  
和应力释放  
M1ZX□□□40K-ND - 标准开端, 带凸缘、电极标记  
和应力释放  
M1AX□□□40K-ND - 标准开端, 带凸缘、电极标记  
和应力释放  
M1BX□□□40K-ND - 标准开端, 带凸缘、电极标记  
和应力释放  
M1CX□□□40K-ND - 标准开端, 带凸缘、电极标记  
和应力释放  
M1DX□□□40K-ND - 标准开端, 带凸缘、电极标记  
和应力释放  
M1TX□□□40K-ND - 标准开端, 带凸缘、电极标记  
和应力释放  
M1UX□□□40K-ND - 标准开端, 带凸缘、电极标记  
和应力释放  
M1VX□□□40K-ND - 标准开端, 带凸缘、电极标记  
和应力释放  
M1WX□□□40K-ND - 标准开端, 带凸缘和电极标记  
M1YX□□□40K-ND - 标准开端, 带凸缘、电极标记  
和应力释放  
M1ZX□□□40K-ND - 标准开端, 带凸缘、电极标记  
和应力释放  
M1AX□□□40K-ND - 标准开端, 带凸缘、电极标记  
和应力释放

## 插口至插口连接器

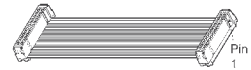

\* MC=3M 多色, GR=3M 灰色  
所示为不带应力释放的插口连接器。

触点数	连接器表面处理	长度英寸 (cm)	带状* 线缆	Digi-Key 零件编号	价格	
					1	10
10	金, 30µ	6 (15.24)	MC	M3AAK-1006R-ND	6.52	57.19
	金, 15µ	6 (15.24)	MC	M3AAA-1006R-ND	2.30	20.14
	金, 30µ	6 (15.24)	GR	M3AAK-1006J-ND	6.40	

**3M 端子跳接器**  
插口至插口连接器 (接上页)



触点数	连接器表面处理	长度英寸 (cm)	带状* 线缆	Digi-Key 零件编号	价格	
					1	10
26	金, 30µ	36 (91.44)	MC	M3AAK-2636R-ND	16.16	141.68
	金, 15µ	36 (91.44)	MC	M3AAA-2636R-ND	7.06	61.88
	金, 30µ	36 (91.44)	GR	M3AAK-2636J-ND	14.00	122.79
	金, 15µ	36 (91.44)	GR	M3AAA-2636J-ND	4.90	42.99
30	金, 30µ	6 (15.24)	MC	M3AAK-3006R-ND	14.48	126.95
	金, 15µ	6 (15.24)	MC	M3AAA-3006R-ND	3.88	34.04
	金, 30µ	6 (15.24)	GR	M3AAK-3006J-ND	14.01	122.84
	金, 15µ	6 (15.24)	GR	M3AAA-3006J-ND	3.41	29.93
30	金, 30µ	18 (45.72)	MC	M3AAK-3018R-ND	16.39	143.74
	金, 15µ	18 (45.72)	MC	M3AAA-3018R-ND	5.80	50.83
	金, 30µ	18 (45.72)	GR	M3AAK-3018J-ND	14.98	131.39
	金, 15µ	18 (45.72)	GR	M3AAA-3018J-ND	4.39	38.48
30	金, 30µ	36 (91.44)	MC	M3AAK-3036R-ND	19.26	168.93
	金, 15µ	36 (91.44)	MC	M3AAA-3036R-ND	8.67	76.02
	金, 30µ	36 (91.44)	GR	M3AAK-3036J-ND	16.45	144.22
	金, 15µ	36 (91.44)	GR	M3AAA-3036J-ND	5.85	51.31
34	金, 30µ	6 (15.24)	MC	M3AAK-3406R-ND	16.30	142.91
	金, 15µ	6 (15.24)	MC	M3AAA-3406R-ND	3.95	34.61
	金, 30µ	6 (15.24)	GR	M3AAK-3406J-ND	15.83	138.80
	金, 15µ	6 (15.24)	GR	M3AAA-3406J-ND	3.48	30.50
34	金, 30µ	18 (45.72)	MC	M3AAK-3418R-ND	18.21	159.70
	金, 15µ	18 (45.72)	MC	M3AAA-3418R-ND	5.86	51.40
	金, 30µ	18 (45.72)	GR	M3AAK-3418J-ND	16.80	147.35
	金, 15µ	18 (45.72)	GR	M3AAA-3418J-ND	4.45	39.05
34	金, 30µ	36 (91.44)	MC	M3AAK-3436R-ND	21.08	184.89
	金, 15µ	36 (91.44)	MC	M3AAA-3436R-ND	8.73	76.59
	金, 30µ	36 (91.44)	GR	M3AAK-3436J-ND	18.27	160.18
	金, 15µ	36 (91.44)	GR	M3AAA-3436J-ND	5.92	51.88
40	金, 30µ	6 (15.24)	MC	M3AAK-4006R-ND	19.13	167.77
	金, 15µ	6 (15.24)	MC	M3AAA-4006R-ND	5.16	45.22
	金, 30µ	6 (15.24)	GR	M3AAK-4006J-ND	18.58	162.92
	金, 15µ	6 (15.24)	GR	M3AAA-4006J-ND	4.60	40.37
40	金, 30µ	18 (45.72)	MC	M3AAK-4018R-ND	21.38	187.52
	金, 15µ	18 (45.72)	MC	M3AAA-4018R-ND	7.41	64.97
	金, 30µ	18 (45.72)	GR	M3AAK-4018J-ND	19.73	172.99
	金, 15µ	18 (45.72)	GR	M3AAA-4018J-ND	5.75	50.44
40	金, 30µ	36 (91.44)	MC	M3AAK-4036R-ND	24.76	217.14
	金, 15µ	36 (91.44)	MC	M3AAA-4036R-ND	10.79	94.59
	金, 30µ	36 (91.44)	GR	M3AAK-4036J-ND	21.45	188.08
	金, 15µ	36 (91.44)	GR	M3AAA-4036J-ND	7.47	65.53
50	金, 30µ	6 (15.24)	MC	M3AAK-5006R-ND	23.90	209.56
	金, 15µ	6 (15.24)	MC	M3AAA-5006R-ND	5.76	50.53
	金, 30µ	6 (15.24)	GR	M3AAK-5006J-ND	23.21	203.51
	金, 15µ	6 (15.24)	GR	M3AAA-5006J-ND	5.07	44.48
50	金, 30µ	18 (45.72)	MC	M3AAK-5018R-ND	26.71	234.25
	金, 15µ	18 (45.72)	MC	M3AAA-5018R-ND	8.58	75.22
	金, 30µ	18 (45.72)	GR	M3AAK-5018J-ND	24.64	216.08
	金, 15µ	18 (45.72)	GR	M3AAA-5018J-ND	6.51	57.05
50	金, 30µ	36 (91.44)	MC	M3AAK-5036R-ND	30.94	271.29
	金, 15µ	36 (91.44)	MC	M3AAA-5036R-ND	12.80	112.26
	金, 30µ	36 (91.44)	GR	M3AAK-5036J-ND	26.79	234.95
	金, 15µ	36 (91.44)	GR	M3AAA-5036J-ND	8.66	75.92
60	金, 30µ	6 (15.24)	MC	M3AAK-6006R-ND	29.57	259.34
	金, 15µ	6 (15.24)	MC	M3AAA-6006R-ND	6.17	54.14
	金, 30µ	6 (15.24)	GR	M3AAK-6006J-ND	28.75	252.08
	金, 15µ	6 (15.24)	GR	M3AAA-6006J-ND	5.35	46.88
60	金, 30µ	18 (45.72)	MC	M3AAK-6018R-ND	32.95	288.97
	金, 15µ	18 (45.72)	MC	M3AAA-6018R-ND	9.55	83.77
	金, 30µ	18 (45.72)	GR	M3AAK-6018J-ND	30.47	267.17
	金, 15µ	18 (45.72)	GR	M3AAA-6018J-ND	7.07	61.97
60	金, 30µ	36 (91.44)	MC	M3AAK-6036R-ND	38.02	333.41
	金, 15µ	36 (91.44)	MC	M3AAA-6036R-ND	14.62	128.21
	金, 30µ	36 (91.44)	GR	M3AAK-6036J-ND	33.05	289.81
	金, 15µ	36 (91.44)	GR	M3AAA-6036J-ND	9.65	84.61

也有下列型号:  
M3BB□-□□□□-ND - 标准开端, 带应力释放  
M3CC□-□□□□-ND - 标准开端, 带电极标记  
M3DD□-□□□□-ND - 标准开端, 带电极标记和应力释放  
M3TTK-□□□□-ND - 标准闭端, 带电极标记  
M3UUK-□□□□-ND - 标准闭端, 带电极标记和应力释放  
欢迎来电查询完整的零件编号与价格!

**插口至插口连接器**

\*双绞线缆的总长度是近似值。

触点数	连接器表面处理	长度英寸 (cm)	带状* 线缆	Digi-Key 零件编号	价格	
					1	10
10	金, 30µ	20 (50.80)	TW	M3AAK-1020K-ND	7.54	66.13
	金, 15µ	20 (50.80)	TW	M3AAA-1020K-ND	3.32	29.08
	金, 30µ	40 (101.60)	TW	M3AAK-1040K-ND	8.84	77.54
	金, 15µ	40 (101.60)	TW	M3AAA-1040K-ND	4.62	40.49
	金, 30µ	60 (152.40)	TW	M3AAK-1060K-ND	10.14	88.95
	金, 15µ	60 (152.40)	TW	M3AAA-1060K-ND	5.92	51.90
14	金, 30µ	20 (50.80)	TW	M3AAK-1420K-ND	9.36	82.09
	金, 15µ	20 (50.80)	TW	M3AAA-1420K-ND	3.90	34.21
	金, 30µ	40 (101.60)	TW	M3AAK-1440K-ND	11.18	98.07
	金, 15µ	40 (101.60)	TW	M3AAA-1440K-ND	5.72	50.19
	金, 30µ	60 (152.40)	TW	M3AAK-1460K-ND	13.01	114.04
	金, 15µ	60 (152.40)	TW	M3AAA-1460K-ND	7.55	66.16
16	金, 30µ	20 (50.80)	TW	M3AAK-1620K-ND	10.34	90.65
	金, 15µ	20 (50.80)	TW	M3AAA-1620K-ND	4.23	37.07
	金, 30µ	40 (101.60)	TW	M3AAK-1640K-ND	12.42	108.91
	金, 15µ	40 (101.60)	TW	M3AAA-1640K-ND	6.31	55.33
	金, 30µ	60 (152.40)	TW	M3AAK-1660K-ND	14.50	127.17
	金, 15µ	60 (152.40)	TW	M3AAA-1660K-ND	8.39	73.59
20	金, 30µ	20 (50.80)	TW	M3AAK-2020K-ND	11.70	102.62
	金, 15µ	20 (50.80)	TW	M3AAA-2020K-ND	4.94	43.34
	金, 30µ	40 (101.60)	TW	M3AAK-2040K-ND	14.31	125.45
	金, 15µ	40 (101.60)	TW	M3AAA-2040K-ND	7.55	66.17
	金, 30µ	60 (152.40)	TW	M3AAK-2060K-ND	16.91	148.27
	金, 15µ	60 (152.40)	TW	M3AAA-2060K-ND	10.15	88.99
26	金, 30µ	20 (50.80)	TW	M3AAK-2620K-ND	15.15	132.84
	金, 15µ	20 (50.80)	TW	M3AAA-2620K-ND	6.05	53.04
	金, 30µ	40 (101.60)	TW	M3AAK-2640K-ND	18.53	162.51
	金, 15µ	40 (101.60)	TW	M3AAA-2640K-ND	9.43	82.71
	金, 30µ	60 (152.40)	TW	M3AAK-2660K-ND	21.92	192.18
	金, 15µ	60 (152.40)	TW	M3AAA-2660K-ND	12.82	112.38
34	金, 30µ	20 (50.80)	TW	M3AAK-3420K-ND	19.76	173.32
	金, 15µ	20 (50.80)	TW	M3AAA-3420K-ND	7.41	65.02
	金, 30µ	40 (101.60)	TW	M3AAK-3440K-ND	24.19	212.11
	金, 15µ	40 (101.60)	TW	M3AAA-3440K-ND	11.84	103.81
	金, 30µ	60 (152.40)	TW	M3AAK-3460K-ND	28.61	250.91
	金, 15µ	60 (152.40)	TW	M3AAA-3460K-ND	16.26	142.61
40	金, 30µ	20 (50.80)	TW	M3AAK-4020K-ND	23.21	203.54
	金, 15µ	20 (50.80)	TW	M3AAA-4020K-ND	9.24	80.99
	金, 30µ	40 (101.60)	TW	M3AAK-4040K-ND	28.42	249.18
	金, 15µ	40 (101.60)	TW	M3AAA-4040K-ND	14.44	126.63
	金, 30µ	60 (152.40)	TW	M3AAK-4060K-ND	33.62	294.83
	金, 15µ	60 (152.40)	TW	M3AAA-4060K-ND	19.65	172.28
50	金, 30µ	20 (50.80)	TW	M3AAK-5020K-ND	29.00	254.28
	金, 15µ	20 (50.80)	TW	M3AAA-5020K-ND	10.86	95.25
	金, 30µ	40 (101.60)	TW	M3AAK-5040K-ND	35.50	311.33
	金, 15µ	40 (101.60)	TW	M3AAA-5040K-ND	17.37	152.30
	金, 30µ	60 (152.40)	TW	M3AAK-5060K-ND	42.01	368.39
	金, 15µ	60 (152.40)	TW	M3AAA-5060K-ND	23.87	209.36
60	金, 30µ	20 (50.80)	TW	M3AAK-6020K-ND	35.69	313.00
	金, 15µ	20 (50.80)	TW	M3AAA-6020K-ND	12.29	107.80
	金, 30µ	40 (101.60)	TW	M3AAK-6040K-ND	43.50	381.47
	金, 15µ	40 (101.60)	TW	M3AAA-6040K-ND	20.10	176.27
	金, 30µ	60 (152.40)	TW	M3AAK-6060K-ND	51.31	449.94
	金, 15µ	60 (152.40)	TW	M3AAA-6060K-ND	27.91	244.74

也有下列型号:  
M3BB□-□□□□K-ND - 标准开端, 带应力释放  
M3CC□-□□□□K-ND - 标准开端, 带电极标记  
M3DD□-□□□□K-ND - 标准开端, 带电极标记和应力释放  
M3TTK-□□□□K-ND - 标准闭端, 带电极标记  
M3UUK-□□□□K-ND - 标准闭端, 带电极标记和应力释放  
欢迎来电查询完整的零件编号与价格!

**插头连接器至插头连接器**

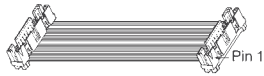

\* MC=3M 多色, GR=3M 灰色

所示为无凸缘但带电极标记的引脚连接器。

触点数	连接器表面处理	长度英寸 (cm)	带状* 线缆	Digi-Key 零件编号	价格	
					1	10
10	金, 30µ	6 (15.24)	MC	M3KKK-1006R-ND	9.51	83.41
	金, 30µ	6 (15.24)	GR	M3KKK-1006J-ND	9.39	82.33
	金, 30µ	18 (45.72)	MC	M3KKK-1018R-ND	10.07	88.35
	金, 30µ	18 (45.72)	GR	M3KKK-1018J-ND	9.71	85.12
	金, 30µ	36 (91.44)	MC	M3KKK-1036R-ND	10.92	95.75
	金, 30µ	36 (91.44)	GR	M3KKK-1036J-ND	10.18	89.29

触点数	连接器表面处理	长度英寸 (cm)	带状* 线缆	Digi-Key 零件编号	价格	
					1	10
14	金, 30µ	6 (15.24)	MC	M3KKK-1406R-ND	13.20	115.75
	金, 30µ	6 (15.24)	GR	M3KKK-1406J-ND	13.01	114.05
	金, 30µ	18 (45.72)	MC	M3KKK-1418R-ND	13.99	122.66
	金, 30µ	18 (45.72)	GR	M3KKK-1418J-ND	13.41	117.57
	金, 30µ	36 (91.44)	MC	M3KKK-1436R-ND	15.17	133.03
	金, 30µ	36 (91.44)	GR	M3KKK-1436J-ND	14.01	122.85
16	金, 30µ	6 (15.24)	MC	M3KKK-1606R-ND	14.95	131.06
	金, 30µ	6 (15.24)	GR	M3KKK-1606J-ND	14.72	129.12
	金, 30µ	18 (45.72)	MC	M3KKK-1618R-ND	15.85	138.96
	金, 30µ	18 (45.72)	GR	M3KKK-1618J-ND	15.18	133.15
	金, 30µ	36 (91.44)	MC	M3KKK-1636R-ND	17.20	150.81
	金, 30µ	36 (91.44)	GR	M3KKK-1636J-ND	15.87	

### 3M 端子跳接器



#### 插头连接器至插头连接器 (接上页)

\*双绞线缆的总长度是近似值。

触点数	连接器表面处理	长度英寸 (cm)	带状* 线缆	Digi-Key 零件编号	价格	
					1	10
10	金, 30µ	20 (50.80)	TW	M3K3K-1020K-ND	10.53	92.35
	金, 30µ	40 (101.60)	TW	M3K3K-1040K-ND	11.83	103.76
14	金, 30µ	20 (50.80)	TW	M3K3K-1420K-ND	14.63	128.26
	金, 30µ	40 (101.60)	TW	M3K3K-1440K-ND	16.45	144.24
16	金, 30µ	20 (50.80)	TW	M3K3K-1620K-ND	16.58	145.37
	金, 30µ	40 (101.60)	TW	M3K3K-1640K-ND	18.66	163.63
20	金, 30µ	20 (50.80)	TW	M3K3K-2020K-ND	19.50	171.02
	金, 30µ	40 (101.60)	TW	M3K3K-2040K-ND	22.11	193.85
20	金, 30µ	20 (50.80)	TW	M3K3K-2620K-ND	22.62	198.39
	金, 30µ	40 (101.60)	TW	M3K3K-2640K-ND	26.01	228.06
34	金, 30µ	20 (50.80)	TW	M3K3K-3420K-ND	28.28	247.99
	金, 30µ	40 (101.60)	TW	M3K3K-3440K-ND	32.70	286.78
40	金, 30µ	20 (50.80)	TW	M3K3K-4020K-ND	31.66	277.64
	金, 30µ	40 (101.60)	TW	M3K3K-4040K-ND	36.87	323.28
50	金, 30µ	20 (50.80)	TW	M3K3K-5020K-ND	35.17	308.43
	金, 30µ	40 (101.60)	TW	M3K3K-5040K-ND	41.68	365.48
60	金, 30µ	20 (50.80)	TW	M3K3K-6020K-ND	41.61	364.87
	金, 30µ	40 (101.60)	TW	M3K3K-6040K-ND	49.42	433.34
64	金, 30µ	20 (50.80)	TW	M3K3K-6420K-ND	44.40	389.38
	金, 30µ	40 (101.60)	TW	M3K3K-6440K-ND	52.73	462.41

也备有下列型号:

M3RRK-□□□□K-ND - 无凸缘但带电极标记与应力释放的引脚连接器。

M3VWK-□□□□K-ND - 带凸缘与电极标记的引脚连接器。

M3YYK-□□□□K-ND - 带凸缘、电极标记与应力释放的引脚连接器。

欢迎来电查询完整的零件编号与价格!

#### 插口连接器至插头连接器

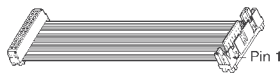

\* MC=3M 多色, GR=3M 灰色

所示为无凸缘、带电极标记的引脚连接器和不带应力释放的插口连接器。



触点数	连接器表面处理	长度英寸 (cm)	带状* 线缆	Digi-Key 零件编号	价格	
					1	10
10	金, 30µ	6 (15.24)	MC	M3AKK-1006R-ND	8.02	70.30
	金, 30µ	6 (15.24)	GR	M3AKK-1006J-ND	7.89	69.22
	金, 30µ	18 (45.72)	MC	M3AKK-1018R-ND	8.58	75.24
	金, 30µ	18 (45.72)	GR	M3AKK-1018J-ND	8.21	72.01
	金, 30µ	36 (91.44)	MC	M3AKK-1036R-ND	9.42	82.64
	金, 30µ	36 (91.44)	GR	M3AKK-1036J-ND	8.69	76.18
16	金, 30µ	6 (15.24)	MC	M3AKK-1606R-ND	11.83	103.70
	金, 30µ	6 (15.24)	GR	M3AKK-1606J-ND	11.60	101.76
	金, 30µ	18 (45.72)	MC	M3AKK-1618R-ND	12.73	111.60
	金, 30µ	18 (45.72)	GR	M3AKK-1618J-ND	12.06	105.79
	金, 30µ	36 (91.44)	MC	M3AKK-1636R-ND	14.08	123.45
	金, 30µ	36 (91.44)	GR	M3AKK-1636J-ND	12.75	111.82
20	金, 30µ	6 (15.24)	MC	M3AKK-2006R-ND	13.56	118.94
	金, 30µ	6 (15.24)	GR	M3AKK-2006J-ND	13.29	116.52
	金, 30µ	18 (45.72)	MC	M3AKK-2018R-ND	14.69	128.81
	金, 30µ	18 (45.72)	GR	M3AKK-2018J-ND	13.86	121.55
	金, 30µ	36 (91.44)	MC	M3AKK-2036R-ND	16.38	143.63
	金, 30µ	36 (91.44)	GR	M3AKK-2036J-ND	14.72	129.09
24	金, 30µ	6 (15.24)	MC	M3AKK-2406R-ND	15.43	135.32
	金, 30µ	6 (15.24)	GR	M3AKK-2406J-ND	15.10	132.41
	金, 30µ	18 (45.72)	MC	M3AKK-2418R-ND	16.78	147.17
	金, 30µ	18 (45.72)	GR	M3AKK-2418J-ND	15.79	138.45
	金, 30µ	36 (91.44)	MC	M3AKK-2436R-ND	18.81	164.94
	金, 30µ	36 (91.44)	GR	M3AKK-2436J-ND	16.82	147.50
26	金, 30µ	6 (15.24)	MC	M3AKK-2606R-ND	16.23	142.36
	金, 30µ	6 (15.24)	GR	M3AKK-2606J-ND	15.88	139.21
	金, 30µ	18 (45.72)	MC	M3AKK-2618R-ND	17.70	155.20
	金, 30µ	18 (45.72)	GR	M3AKK-2618J-ND	16.62	145.75
	金, 30µ	36 (91.44)	MC	M3AKK-2636R-ND	19.89	174.46
	金, 30µ	36 (91.44)	GR	M3AKK-2636J-ND	17.74	155.56

触点数	连接器表面处理	长度英寸 (cm)	带状* 线缆	Digi-Key 零件编号	价格	
					1	10
30	金, 30µ	6 (15.24)	MC	M3AKK-3006R-ND	18.28	160.30
	金, 30µ	6 (15.24)	GR	M3AKK-3006J-ND	17.81	156.18
	金, 30µ	18 (45.72)	MC	M3AKK-3018R-ND	20.19	177.09
	金, 30µ	18 (45.72)	GR	M3AKK-3018J-ND	18.79	164.73
	金, 30µ	36 (91.44)	MC	M3AKK-3036R-ND	23.07	202.27
	金, 30µ	36 (91.44)	GR	M3AKK-3036J-ND	20.25	177.56
34	金, 30µ	6 (15.24)	MC	M3AKK-3406R-ND	20.55	180.25
	金, 30µ	6 (15.24)	GR	M3AKK-3406J-ND	20.09	176.13
	金, 30µ	18 (45.72)	MC	M3AKK-3418R-ND	22.47	197.04
	金, 30µ	18 (45.72)	GR	M3AKK-3418J-ND	21.06	184.68
	金, 30µ	36 (91.44)	MC	M3AKK-3436R-ND	25.34	222.22
	金, 30µ	36 (91.44)	GR	M3AKK-3436J-ND	22.52	197.51
40	金, 30µ	6 (15.24)	MC	M3AKK-4006R-ND	23.36	204.82
	金, 30µ	6 (15.24)	GR	M3AKK-4006J-ND	22.80	199.97
	金, 30µ	18 (45.72)	MC	M3AKK-4018R-ND	25.61	224.57
	金, 30µ	18 (45.72)	GR	M3AKK-4018J-ND	23.95	210.04
	金, 30µ	36 (91.44)	MC	M3AKK-4036R-ND	28.99	254.19
	金, 30µ	36 (91.44)	GR	M3AKK-4036J-ND	25.67	225.13
50	金, 30µ	6 (15.24)	MC	M3AKK-5006R-ND	26.99	236.64
	金, 30µ	6 (15.24)	GR	M3AKK-5006J-ND	26.29	230.58
	金, 30µ	18 (45.72)	MC	M3AKK-5018R-ND	29.80	261.33
	金, 30µ	18 (45.72)	GR	M3AKK-5018J-ND	27.73	243.16
	金, 30µ	36 (91.44)	MC	M3AKK-5036R-ND	34.02	298.36
	金, 30µ	36 (91.44)	GR	M3AKK-5036J-ND	29.88	262.02
60	金, 30µ	6 (15.24)	MC	M3AKK-6006R-ND	32.53	285.28
	金, 30µ	6 (15.24)	GR	M3AKK-6006J-ND	31.70	278.01
	金, 30µ	18 (45.72)	MC	M3AKK-6018R-ND	35.91	314.90
	金, 30µ	18 (45.72)	GR	M3AKK-6018J-ND	33.42	293.10
	金, 30µ	36 (91.44)	MC	M3AKK-6036R-ND	40.98	359.34
	金, 30µ	36 (91.44)	GR	M3AKK-6036J-ND	36.01	317.74

也备有下列型号:

M3AWK-□□□□K-ND - 标准插座连接器; 带凸缘和电极标记的引脚连接器

M3BRK-□□□□K-ND - 带应力释放的插口连接器; 无凸缘、带电极标记与应力释放的引脚连接器

M3BYK-□□□□K-ND - 带应力释放的插口连接器; 带凸缘、电极标记与应力释放的引脚连接器

M3CKK-□□□□K-ND - 带电极标记的插口连接器; 带凸缘、电极标记的引脚连接器

M3CWK-□□□□K-ND - 带电极标记的插口连接器; 带凸缘、电极标记的引脚连接器

M3DRK-□□□□K-ND - 带电极标记和应力释放的插口连接器; 无凸缘、带电极标记与应力释放的引脚连接器

M3DYK-□□□□K-ND - 带电极标记和应力释放的插口连接器; 带凸缘、电极标记与应力释放的引脚连接器

M3TKK-□□□□K-ND - 带电极标记的插口连接器; 带凸缘、电极标记与应力释放的引脚连接器

M3URK-□□□□K-ND - 带电极标记和应力释放的插口连接器; 无凸缘、带电极标记与应力释放的引脚连接器

M3UYK-□□□□K-ND - 带电极标记和应力释放的插口连接器; 带凸缘、电极标记与应力释放的引脚连接器

欢迎来电查询完整的零件编号与价格!

#### 插口连接器至插头连接器

\*双绞线缆的总长度是近似值。

触点数	连接器表面处理	长度英寸 (cm)	带状* 线缆	Digi-Key 零件编号	价格	
					1	10
10	金, 30µ	20 (50.80)	TW	M3AKK-1020K-ND	9.04	79.24
	金, 30µ	40 (101.60)	TW	M3AKK-1040K-ND	10.34	90.65
	金, 30µ	60 (152.40)	TW	M3AKK-1060K-ND	11.64	102.06
16	金, 30µ	20 (50.80)	TW	M3AKK-1620K-ND	13.46	118.01
	金, 30µ	40 (101.60)	TW	M3AKK-1640K-ND	15.54	136.27
	金, 30µ	60 (152.40)	TW	M3AKK-1660K-ND	17.62	154.53
20	金, 30µ	20 (50.80)	TW	M3AKK-2020K-ND	15.60	136.82
	金, 30µ	40 (101.60)	TW	M3AKK-2040K-ND	18.21	159.65
	金, 30µ	60 (152.40)	TW	M3AKK-2060K-ND	20.81	182.47
26	金, 30µ	20 (50.80)	TW	M3AKK-2620K-ND	18.89	165.62
	金, 30µ	40 (101.60)	TW	M3AKK-2640K-ND	22.27	195.29
	金, 30µ	60 (152.40)	TW	M3AKK-2660K-ND	25.65	224.96
34	金, 30µ	20 (50.80)	TW	M3AKK-3420K-ND	24.02	210.65
	金, 30µ	40 (101.60)	TW	M3AKK-3440K-ND	28.45	249.45
	金, 30µ	60 (152.40)	TW	M3AKK-3460K-ND	32.87	288.25
40	金, 30µ	20 (50.80)	TW	M3AKK-4020K-ND	27.44	240.59
	金, 30µ	40 (101.60)	TW	M3AKK-4040K-ND	32.64	286.23
	金, 30µ	60 (152.40)	TW	M3AKK-4060K-ND	37.85	331.88
50	金, 30µ	20 (50.80)	TW	M3AKK-5020K-ND	32.08	281.35
	金, 30µ	40 (101.60)	TW	M3AKK-5040K-ND	38.59	338.41
	金, 30µ	60 (152.40)	TW	M3AKK-5060K-ND	45.10	395.47
60	金, 30µ	20 (50.80)	TW	M3AKK-6020K-ND	38.65	338.93
	金, 30µ	40 (101.60)	TW	M3AKK-6040K-ND	46.46	407.40
	金, 30µ	60 (152.40)	TW	M3AKK-6060K-ND	54.27	475.87

也备有下列型号:

M3AWK-□□□□K-ND - 带凸缘及电极标记的插口连接器/引脚连接器。

M3BRK-□□□□K-ND - 带应力释放的插口连接器; 不带凸缘但带电极标记和应力释放的引脚连接器。

M3BYK-□□□□K-ND - 带应力释放的插口连接器; 带凸缘、电极标记和应力释放的引脚连接器。

M3CKK-□□□□K-ND - 带电极标记的插口连接器; 不带凸缘但带电极标记的引脚连接器。

M3CWK-□□□□K-ND - 带电极标记的插口连接器; 带凸缘和电极标记的引脚连接器。

M3DRK-□□□□K-ND - 带电极标记和应力释放的插口连接器; 不带凸缘但带电极标记和应力释放的引脚连接器。

M3DYK-□□□□K-ND - 带电极标记和应力释放的插口连接器; 带凸缘、电极标记和应力释放的引脚连接器。

M3TKK-□□□□K-ND - 带电极标记的插口连接器; 无凸缘但带电极标记的引脚连接器。

M3URK-□□□□K-ND - 带电极标记和应力释放的插口连接器; 不带凸缘但带电极标记和应力释放的引脚连接器。

M3UYK-□□□□K-ND - 带电极标记和应力释放的插口连接器; 带凸缘、电极标记和应力释放的引脚连接器。

欢迎来电查询完整的零件编号与价格!

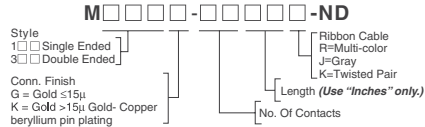

### 3M Delta 扁平带状线缆连接器



物理规格: •绝缘材料: 玻璃纤维加强的聚酯塑料 (PBT) •易燃性等级: UL 94V-0 •颜色: 灰色 •触点材料: 扁平线缆连接器: 铍铜 •锁扣弹出接头: 铜合金 •镀层: 30µ" 金 电气规格: •额定电流: 1A •绝缘电阻: 在 500 VDC 大于 1x10<sup>9</sup> Ω •耐受电压: 1000V RMS (海平面) 环境规格: •额定温度: -55°C - 105°C •UL 文件编号: E68080; CSA 文件编号: LR-40971

备有 3 种安装设计。Digi-Key 零件编号中有带 MDA 前缀的型号: 组合安装, 可用于夹紧式安装及螺钉安装硬件的通用安装类型; MDC 前缀: 夹紧式安装, 可用作各种电子应用中的标准 I/O 连接器, 卡锁型并便于拆卸。MDB 前缀: 螺钉安装, 具有 #4-40 螺纹插件, 在需要更持久连接的情况下可简化安装。

导线规格: 26-30AWG 绞合

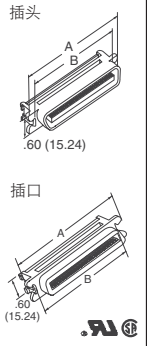

触点数	尺寸 - 英寸 (毫米)		Digi-Key 零件编号	价格		3M 零件编号
	A	B		1	10</	